

Facultad Latinoamericana de Ciencias Sociales, FLACSO Ecuador  
Departamento de Antropología, Historia y Humanidades  
Convocatoria 2012-2014

Tesis para obtener el título de maestría en Antropología

De las carpas a las casas: Dinámicas del pueblo *Rom*

Franklin Rommel Pinto Pineda

Asesor: Michael Uzendoski

Lectores: Fernando García y Eduardo Kingman

Quito, enero de 2024

## **Dedicatoria**

A mis ancestros y todos nuestros muertos.

## Tabla de contenido

Resumen .....	7
Agradecimientos .....	8
Introducción.....	9
1. Capítulo 1. Identidad, grupos étnicos, sus límites y características del Pueblo <i>Rom</i> .....	14
1.1. Marco teórico: Identidad, grupos étnicos y sus límites.....	15
1.2. ¿Pueblo <i>Rom</i> o Gitanos? .....	22
1.2.1. Orígenes.....	23
1.2.2. El pueblo <i>Rom</i> en Europa .....	25
1.2.3. El pueblo <i>Rom</i> en América.....	26
1.2.4. Pueblo <i>Rom</i> en Colombia .....	28
1.3. El estigma del Pueblo <i>Rom</i> .....	29
1.4. La Familia y <i>Kumpania</i> .....	30
1.5. Idioma .....	30
1.6. Actividades laborales .....	31
1.7. La <i>Kriss Romaní</i> o <i>Romaniya</i> .....	32
1.8. El nomadismo .....	33
1.9. El sedentarismo .....	34
1.10. Contexto de investigación.....	35
1.10.1. Evaluación del método .....	36
1.11. Recapitulando.....	37
2. Capítulo 2. Memoria, límites étnicos e identidad.....	39
2.1. Nomadismo, memoria, identidad y límites étnicos.....	41
2.2. Alfredo Yankovich.....	42
2.2.1. El viaje de los ancestros.....	43
2.2.2. Los viajes de Alfredo y sus padres .....	44

2.2.3.	La memoria compartida de los viajes de Alfredo.....	46
2.3.	La organización de la <i>kumpania</i> .....	48
2.4.	La sedentarización de un pueblo nómada .....	50
2.5.	Actividades económicas.....	52
2.6.	Relaciones entre <i>Rom</i> y no <i>Rom</i> .....	54
2.7.	Prestigio, honor, la <i>Kriss Romaní</i> y <i>marimé</i> .....	55
2.8.	Recapitulando.....	58
3.	Capítulo 3. Parentesco, identidad y límites étnicos.....	61
3.1.	Nociones de lazos de parentesco y el uso social del parentesco.....	61
3.2.	El matrimonio en la <i>kumpania</i> .....	63
3.2.1.	El pedido de mano .....	64
3.2.2.	La virginidad en el matrimonio .....	65
3.2.3.	La nueva hija .....	66
3.2.4.	Resolución de conflictos en el matrimonio .....	67
3.3.	Las alianzas matrimoniales en la familia de Alfredo.....	68
3.3.1.	Análisis de los lazos matrimoniales de los tíos de Alfredo .....	71
3.3.2.	Análisis de los lazos matrimoniales de los hermanos de Alfredo .....	73
3.3.3.	Análisis de los lazos matrimoniales de los de la descendencia de Alfredo .....	74
3.4.	Recapitulando.....	76
	Conclusiones.....	78
	Glosario .....	82
	Referencias .....	83

## **Lista de ilustraciones**

### **Mapas**

Mapa 1.1 Barrio Frente Popular .....	36
Mapa 2.1 Migraciones de Ancestros de Alfredo Yankovich.....	44
Mapa 2.2 Viajes realizados por Alfredo Yankovich y sus padres.....	46
Mapa 2.3 Viajes realizados por Alfredo Yankovich con sus hijos.....	47

### **Tablas**

Tabla 1.1 Semejanzas entre el sánscrito, el hindi y el Romaní .....	24
Tabla 3.1 Subgrupos del pueblo Rom .....	68

### **Figuras**

Figura 3.1 Imagen 3.1 Lazos matrimoniales de la familia de Alfredo .....	70
--	----

### **Declaración de cesión de derecho de publicación de la tesis**

Yo, Franklin *Rommel* Pinto Pineda, autor-a de la tesis titulada De las carpas a las casas: Dinámicas del pueblo *Rom* declaro que la obra es de mi exclusiva autoría, que la he elaborado para obtener el título de maestría en Antropología concedido por la Facultad Latinoamericana de Ciencias Sociales, FLACSO Ecuador.

Cedo a la FLACSO Ecuador los derechos exclusivos de reproducción, comunicación pública, distribución y divulgación, bajo la licencia Creative Commons 3.0 Ecuador (CC BY-NC-ND 3.0 EC), para que esta universidad la publique en su repositorio institucional, siempre y cuando el objetivo no sea obtener un beneficio económico.

Quito, enero de 2024



Firma

Franklin Rommel Pinto Pineda

## Resumen

El pueblo *Rom* históricamente ha sido marginado por parte de las distintas sociedades con las que se ha relacionado; esto ha generado que exista una relación muy limitada y en algunos casos una relación marcada por la discriminación. Este hecho ha sido la base para la realización del presente trabajo investigativo que pretendió analizar la construcción de la identidad a partir de Hall (2003) y los límites étnicos a partir de Barth (1970), para ello se tomó dos ejes centrales como lo son el nomadismo y los lazos de parentesco en la *kumpania* de Quito, para este análisis partimos del estudio de caso de la familia de Alfredo Yankovich.

Para el primer eje (nomadismo) se planteó el análisis de las rutas migratorias que han realizado la familia de Alfredo Yankovich desde su llegada al continente americano, este análisis está enmarcado en la memoria a partir de Jelin (2002) que nos permitió entender el uso de la memoria en la reproducción de la identidad y los límites étnicos a partir de la estructura interna del pueblo *Rom* específicamente en la *kumpania* a través del desplazamiento físico.

En el caso del segundo eje (lazos de parentesco) se analizó el matrimonio a partir del uso social del parentesco propuesto por Bourdieu (2010) a partir de entender a los lazos de parentesco como una construcción social, esto nos permitió comprender la relación existente entre matrimonios endogámicos y exogámicos para la generación de la identidad y los límites étnicos del pueblo *Rom*.

Como resultado de la investigación se concluye a partir del estudio de caso que: la identidad del pueblo *Rom* tiene como base la adscripción y la pertenencia a la *kumpania* mediante el honor y prestigio que ayudan a mantener la cohesión del grupo a través de las prácticas de los reglamentos del pueblo *Rom*, lo que genera el honor y el prestigio de sus miembros, esto a su vez incide de una forma directa en la elección de parejas para la realización de matrimonios tanto exogámicos como endogámicos lo que asegura la maximización del capital simbólico (honor y prestigio) y la configuración de los límites étnicos al interior de las *kumpanias* y los no *Rom*.

## **Agradecimientos**

Los más sinceros agradecimientos por toda su paciencia y solidaridad a: Franklin Bolívar Pinto Alulema, Carmen Rosario de los Ángeles Pineda Flores, Alexander Omar Pinto Pineda, Harry Soria Galvarro Sánchez de Lozada, Roxana Viruez, Pamela López, Fernanda Vera, Alejandro Adamini, Franklin Aguilera y profesores FLACSO Ecuador.

Un Agradecimiento especial ASOROM, Alfredo Yankovich, Nelson Yankovich y Elías Yankovich, por las facilidades que nos dieron para la realización del presente trabajo investigativo.



## Introducción

El pueblo *Rom* o más conocido como gitanos se ha caracterizado por su nomadismo, lo que ha hecho dificultoso el poder definir un origen o el territorio del cual provienen. Las investigaciones lingüísticas han identificado su origen en el subcontinente indio por los parecidos idiomáticos entre el hindi y la lengua *Romaní* conocida como *shib romaní*. Alfredo Yankovich -informante principal de la investigación- identifica el origen de su pueblo entre una de las doce tribus perdidas de la tradición de Abraham. La ambigüedad histórica de su origen y su cultura nómada caracterizada por sus continuos viajes, han sido factores que han jugado tanto a favor como en contra de estos. Por ejemplo, durante la segunda guerra mundial fueron uno de los grupos humanos perseguidos, encarcelados y asesinados.

Los *Rom* han sido conocidos por sus habilidades en los negocios, en el forjado en bronce y las artes de adivinación, lo que ha llevado a que se construya una serie de estereotipos y prejuicios alrededor de ellos. La suma de ambos factores ha incidido en que dicho pueblo genere una serie de estrategias de cierres culturales o bien como Barth (1970) llama de límites étnicos en relación con los otros. Una de estas estrategias en el caso de la *kumpania* de Quito ha sido la sedentarización, lo que les ha permitido asegurar de una u otra manera sus ingresos, pero ha afectado sus prácticas culturales -como afirmó Alfredo Yankovich-. Otro cambio está relacionado a las prácticas económicas, la incursión de los *Rom* en la reparación de maquinaria pesada, dejando de lado el forjado en bronce.

Esta serie de adaptaciones tanto de sus prácticas, así como de su cultura, nos condujo a las siguientes preguntas de investigación: ¿En qué medida los cambios en sus prácticas y su cultura han incidido en adaptaciones de su identidad y esto cómo se refleja en las formas de reproducción del pueblo *Rom*? ¿Los cambios en la identidad de la *kumpania* de Quito han afectado en la reconfiguración de sus límites étnicos?

Para responder estas preguntas, la investigación parte de dos anclajes teóricos, por un lado, la noción de identidad de Hall (2003) de la cual se considera tres elementos centrales, la adscripción, la pertenencia y derivada de estas la relación con los otros. Por otra parte, los límites étnicos de Barth (1970) como una forma socialmente construida tendiente a la protección y conservación de los *status* étnicos de cada pueblo. Con el fin de operativizar dichos conceptos, la investigación considera a la memoria -desde la perspectiva Jelin (2002)- como uno de los elementos que incide en la construcción y la reproducción de la identidad. Por otra parte, el parentesco de Bourdieu (2010) los planteamientos de Haviland, Prins, Walrath y McBride (2010) en particular el matrimonio como una estrategia de manutención,

reproducción del prestigio y que conlleva a poseer ciertos y obligaciones mutuas al interior del grupo, nos permitió comprender la forma en la cual se redefinen los límites étnicos tanto al interior de los *Rom* como en relación con los no *Rom*.

El argumento que se plantea gira en torno a construcción de la identidad a través de la adscripción y pertenencia a la *kumpania*, y que esta identidad como sostiene Hall y Barth se construye con relación a los otros, la adscripción se da en torno a la práctica cotidiana de los *Rom*, en rituales, el uso de la lengua, decantando en una estructura social resultado de procesos históricos. Consecuentemente replanteando los límites étnicos a partir de la identidad a través del uso de la memoria y las estructuras de parentesco, componentes que serán analizados en el presente trabajo investigativo.

Se tomó como caso de estudio a la *kumpania Rom* de Quito específicamente a los miembros que se encuentran al sur de Quito. Enmarcando al estudio dentro de la antropología. Para esto se realizó una etnografía, que “alude principalmente a un método concreto o a un conjunto de métodos [que tiene por característica principal] que el etnógrafo participa, abiertamente o de manera encubierta, en la vida diaria de las personas durante un periodo de tiempo” (Hammersley y Atkinson 2001, 15).

Además, la “etnografía es un proceso de investigación en que el antropólogo observa de cerca la vida cotidiana de otra cultura, la registra y participa de ella [...], y escribe informes sobre esa cultura (Marcus y Fischer 2000, 43). Lo que implica “establecer relaciones, seleccionar a los informantes, transcribir textos, establecer genealogías, trazar mapas del área, llevar un diario” (Geertz 2001, 21).

La investigación etnográfica consiste en lanzarnos a una desalentadora aventura cuyo éxito sólo se vislumbra a lo lejos; tratar de formular las bases en que uno imagina, siempre con excesos, haber encontrado apoyo, es aquello en que consiste el escrito antropológico. No tratamos (o por lo menos yo no trato) de convertirnos en nativos (en todo caso una palabra comprendida) o de imitar a los nativos. Sólo los románticos o los espías encontrarían sentido en hacerlo. Lo que procuramos es (en el sentido amplio del término en el cual este designa mucho más que la charla) conversar con ellos, una cuestión bastante más difícil, (y no sólo con extranjeros) de lo que generalmente se reconoce. “Si hablar por algún otro parece un proceso misterioso”, observa Stanley Cavell, “esto puede deberse a que hablar a alguien no parece lo suficientemente misterioso” (Geertz 2001, 27).

La realización de la etnografía primero garantizó un acercamiento al grupo de estudio, segundo generó lazos de familiaridad. Que nos permitió recolectar información con relación

al proceso de construcción de la identidad de la *kumpania* de Quito específicamente del clan Yankovich que cuenta con 250 personas.

Considerando que la estructura de reproducción social de los *Rom* se sustenta en las redes de parentesco ampliado. La familia Yankovich es, por un lado, una de las familias de mayor antigüedad asentada en el sur de Quito, por lo tanto, tiene una red de parentesco significativa, por otro lado, goza de prestigio y legitimidad ante sus iguales, lo que consecuentemente los ha llevado a ejercer roles de autoridad al interior de la *kumpania*, así como de representación ante los otros. Ambos argumentos delinearon la selección de la familia con la cual se realizó la investigación.

Al interior de esta, las mujeres juegan un rol preponderante en la reproducción cultural de la familia ampliada y de la *kumpania*. Sin embargo, el acceso a información de parte de ellas fue restringido debido a experiencias poco satisfactorias con investigadores anteriores, a esto se debe sumar una serie de consideraciones culturales propias de los *Rom*.

Los instrumentos de recolección de datos fueron seleccionados en función de su operatividad y eficiencia. Para ello se identificaron dos: i) mapas de migración a partir de la cual se busca la reconstrucción de la memoria, y ii) la reconstrucción de las genealogías del clan buscando la comprensión del tejido de lazos sociales, considerando que la estructura de parentesco es uno de los elementos determinantes en la construcción de los límites étnicos.

Para el caso de la memoria partimos de lo planteado por Le Goff (1991) “la memoria es la capacidad de conservar determinadas informaciones [...], con el auxilio de las cuales el hombre está en condiciones de actualizar impresiones o informaciones pasadas” (Le Goff 1991, 134), una de las formas de aproximarnos a esta es la oralidad, por ello el instrumento base fue la entrevista semiestructurada y como complemento las rutas migratorias (mapas).

En el caso de los lazos de parentesco también se partió de la entrevista para comprender la estructura de parentesco y las genealogías de la familia. Todas estas herramientas fueron realizadas a Alfredo Yankovich dirigente de la *ASOROM*, líder del clan Yankovich y miembro de la *Kriss Romani*.

Acompañando a ambos instrumentos las notas de campo, estas “encierran un carácter desafiante y a veces contradictorio: pertenecen y no pertenecen al campo, hablan del trabajo de campo, pero se apartan de él anuncian, pero no son todavía el trabajo final revelan la familiaridad progresiva del investigador con la vida local” (Hermitte 2001, 66). Sirvieron como registro del proceso de acercamiento a la comunidad *Rom*, como guía de entrevistas y

sobre todo como un diario de campo que nos permitió registrar y evaluar el cambio de las percepciones del investigador durante el trabajo de campo.

La investigación se desarrolló al sur de Quito, específicamente en el barrio Frente Popular, este sector es conocido como la Biloxi, sector donde se encuentra un número importante de miembros del pueblo *Rom*. En particular el trabajo centro su atención en la *kumpania* de Quito, en la familia ampliada Yankovich.

Si la identidad se construye sobre la base de la adscripción y la pertenencia, la *kumpania* de Quito y específicamente la familia ampliada Yankovich, define su identidad en relación con la adscripción a su familia ampliada como primer eje de articulación de las relaciones de parentesco, puesto que es a partir de ella que se reproduce dos valores ineludibles: el honor y el prestigio el cual es heredado por descendencia patrilínea. Esta primera articulación da paso a la pertenencia, es decir en cuanto un miembro de una familia ampliada se adscribe a esta, este pertenece al conjunto de la comunidad *Rom*.

Lo que incidirá de forma directa en los criterios de selección de pareja y la consolidación del matrimonio, es decir, la futura esposa es seleccionada entre familias ampliadas que cuenten con el mismo prestigio o bien como en el caso de estudio entre miembros de la misma familia ampliada con cierto grado de consanguinidad. Haciendo a la reproducción del capital simbólico acumulado por la familia ampliada, en otros términos, las estrategias de matrimonio endogámico es el medio por el cual se reproduce el prestigio y se configuran los límites étnicos al interior de una familia ampliada, así como la relación con los no *Rom*.

El presente documento se halla dividido de la siguiente manera, el capítulo uno que abarca el marco teórico relacionado con el tema de identidad y límites étnicos propuestos por Hall (2003) y Barth (1976), a continuación, el estado del arte a partir de varios trabajos realizados sobre el pueblo *Rom*, donde se desarrolla las características de los *Romaníes*.

El capítulo dos manifiesta la construcción de la identidad y los límites étnicos en la *kumpania* de Quito a partir de la memoria a partir de las propuestas de Jelin (2002) en el uso social de la memoria, este capítulo está conformado por un marco teórico el cual nos permite aproximarnos analíticamente a los viajes realizados por la familia de Alfredo Yankovich, desde su memoria narrativa se destacan algunos elementos característicos del pueblo *Rom*.

El tercer capítulo hace referencia al parentesco, se asume las perspectivas de Bourdieu (2010) Haviland, Prins, Walrath y McBride (2010), Gómez (2012), como ejes del marco teórico. Lo que nos permitirá pensar la configuración de la identidad y los límites étnicos, basado en el

trabajo de campo, el cual centra su atención en la importancia del matrimonio para los Romaníes, permitiéndonos desarrollar el árbol de ascendencia y descendencia de Alfredo Yankovich y el análisis de los lazos de parentesco.

Las conclusiones giraran en torno a la construcción de la identidad y los límites étnicos del pueblo *Rom*, la cual se da vía la adscripción y pertenencia de los sujetos a la *kumpania* mediante el honor y el prestigio ambos elementos constitutivos de la cohesión social determinantes de la vida de los romaníes, entre ellos están; el matrimonio y la designación de parejas haciendo a los límites étnicos tanto al interior de la *kumpania* como fuera de ella, es decir hacia los no *Rom*.

## Capítulo 1. Identidad, grupos étnicos, sus límites y características del Pueblo *Rom*

Iniciar una investigación siempre nos plantea en primer lugar un acercamiento a los trabajos realizados sobre el objeto de estudio o tema a investigar. En este caso el grupo de estudio es el pueblo *Rom*, grupo social que históricamente ha sido invisibilizado y marginado por parte de la sociedad en general. Referirse al Pueblo *Rom* puede generar desconocimiento sobre a qué grupo social nos referimos, sobre todo en las personas que no están familiarizados con el término *Rom*; pero las cosas cambian cuando decimos gitanos, término que es de mayor familiaridad.

Al referirnos a gitanos ya se forma en las personas un estereotipo basado en mitos que se fundamentan en el desconocimiento de las características y las prácticas sociales que este grupo tiene. Estereotipos que por lo general se relacionan con: estafadores, brujos, ladrones de casas, adivinadores, vagabundos, secuestradores de niños, músicos, artesanos, extranjeros; en fin, un número de estereotipos tanto positivos como negativos, a decir de Rizo (2005) el término gitano puede ser usado en “tono despectivo, como de alabanza, dependiendo de los estereotipos que deseen remarcar” (Rizo 2005, 181).

Para no caer en estos estereotipos que pueden ser “despectivos o de alabanza” y argumentar de una forma sólida el trabajo a realizarse es menester preguntarse ¿Cuáles son los elementos característicos que podrían definir al Pueblo *Rom*?; formular esta inquietud pone sobre el tapete una revisión de material bibliográfico encaminado a esclarecer los elementos característicos de los *Rom* y mermar la configuración de los estereotipos en las personas a través del conocimiento de dichas características.

El argumento que planteo gira en torno la construcción de la identidad a partir de la adscripción e identificación de los *romá* en la *kumpania* que es la base de su estructura social y los límites étnicos que se generan a partir de las prácticas sociales en este caso los lazos de parentesco como el matrimonio para ello por un lado entendemos a la identificación como proceso ineludible de pertenencia haciendo a la formación de la identidad. La identidad como sostiene Hall y Barth se construye en relación con los otros, en el entendido que esta es resultado de procesos históricos. Por otro lado, el pueblo *Rom* considerado como un grupo social cuyas identidades incluye una historia común, una estructura social, rituales y lengua. Lo que nos lleva indefectiblemente a pensarla en los límites de la identidad que se construyen a partir de la memoria y las estructuras de parentesco, componentes que serán analizados en los subsiguientes capítulos.

Tomando lo que nos plantean ambos autores sobre la identidad uno de los elementos centrales para la investigación del pueblo *Rom* es la existencia del “otro”. Para Hall y Barth la existencia del “otro” se da, para la afirmación de las características o la diferenciación de estos, dando paso a la existencia de una interrelación entre los unos y otros, que a su vez condiciona las relaciones desde la diferenciación y el poder, desde donde determinará la forma de relacionarse.

Por otra parte, la identidad será entendida como una construcción histórica que es desarrollada en la vida del individuo y el grupo. Ambos autores ponen énfasis en el estudio de la identidad desde las particularidades históricas, en el caso de Barth se evidencia a través del trabajo empírico, de Hall desde la especificidad de la historia de conformación de la identidad. Basados en estos dos ejes centrales desarrollaremos los rasgos generales del Pueblo *Rom*.

Desde este argumento la estructura del apartado se desarrolla a partir del planteamiento de; Hall sobre la identidad y Barth sobre los grupos étnicos, para continuar con la utilización de términos como; gitano y *Rom*, para luego ingresar a la perspectiva histórica de los *Roma* y su lugar de origen, de difícil identificación hasta los estudios lingüísticos que identificaron su origen. A continuación, su presencia en Europa y América, siguiendo con el estigma que les ronda, luego los rasgos generales de la identidad *Rom* desde dos parámetros: i) los rasgos físicos desde los estudios de la antropología física, y ii) los rasgos sociales, donde se aborda la importancia de la familia, la ley gitana, el nomadismo y el proceso de sedentarización.

Todos estos elementos nos ayudaran a tener una perspectiva más clara sobre lo que caracteriza a este pueblo y en alguna forma mermar los criterios y estereotipos que abundan sobre los *Romaníes*.

### **1.1. Marco teórico: Identidad, grupos étnicos y sus límites**

Para Hall esta discusión tiene como base las críticas que plantea a la filosofía sobre el “sujeto autónomo situado en el centro de la metafísica occidental cartesiana” (Hall y Du Gay 2003, 13) y del “discurso de un feminismo y una crítica cultural influidos por el psicoanálisis [que] desarrolló la cuestión de la subjetividad y sus procesos de formación” (Hall y Du Gay 2003, 13), esto dio paso a un yo performativo postulado desde el posmodernismo y a la generación de críticas antiesencialistas de las “concepciones étnicas, raciales y nacionales de la identidad cultural y la «política de la situación»” (Hall y Du Gay 2003, 13).

Sobre esta base y para desarrollar su trabajo Hall y Du Gay (2003) plantea las siguientes preguntas ¿Qué necesidad hay, entonces, de otro debate más sobre la «identidad»? ¿Quién lo

necesita?, para responder estas preguntas el autor parte desde dos puntos: El primer, indica que las diferentes críticas no están encaminadas a la generación de un conocimiento positivo, y que el enfoque deconstructivo somete a borradura los conceptos claves, impidiendo que se superen dialécticamente y que exista otros conceptos enteramente diferentes para reemplazarlos; obligándonos a seguir pensando con ellos (Hall y Du Gay 2003). A decir del autor la “identidad es un concepto de este tipo, que funciona «bajo borradura» en el intervalo entre inversión y surgimiento; una idea que no puede pensarse a la vieja usanza, pero sin la cual ciertas cuestiones clave no pueden pensarse en absoluto” (Hall y Du Gay 2003, 14).

El segundo punto, parte de la exigencia de señalar “donde y en relación con qué conjunto de problemas, surge la irreductibilidad del concepto de identidad” (Hall y Du Gay 2003, 14), para ello considera dos elementos: la agencia y la política. En lo referente a la agencia, no expresa su deseo de volver a una “noción no mediada y transparente del sujeto o de la identidad como autores centrados en la práctica social” (Hall y Du Gay 2003, 14). En lo concerniente a la política, se aproxima al significado del significante identidad “en las formas modernas de movilización política, su relación axial con una política de la situación, pero también a las dificultades e inestabilidades notorias que afectaron de manera característica todas las formas contemporáneas de «política identitaria»” (Hall y Du Gay 2003, 14). Con estos lineamientos el autor no busca abolir al sujeto, sino, más bien una reconceptualización de este a partir de su nueva posición dentro del paradigma.

Hall y Du Gay (2003) es muy claro al subrayar que, sí se destaca el proceso de sujeción a las prácticas discursivas y las políticas de exclusión lo que entraña es la identificación entre el sujeto y las prácticas discursivas. El texto se aproxima de los siguientes términos a la identificación:

En el lenguaje del sentido común, la identificación se construye sobre la base del reconocimiento de algún origen común o unas características compartidas con otra persona o grupo o con un ideal, y con el vallado natural de la solidaridad y la lealtad establecidas sobre este fundamento. En contraste con el «naturalismo» de esta definición, el enfoque discursivo ve la identificación como una construcción, un proceso nunca terminado: siempre «en proceso». No está determinado, en el sentido de que siempre es posible «ganarlo» o «perderlo», sostenerlo o abandonarlo. Aunque no carece de condiciones determinadas de existencia, que incluyen los recursos materiales y simbólicos necesarios para sostenerla, la identificación es en definitiva condicional y se afina en la contingencia (Hall y Du Gay 2003, 15).



Esta percepción nos da elementos como: El reconocimiento de un origen común, características compartidas, la solidaridad y su carácter de construcción nunca terminado. A todo esto, el autor también hace referencia a la identificación como práctica de significantes que está sujeta al juego de la *différance*, que obedece a la lógica del más de uno que actúa a través de la diferencia, “entraña un trabajo discursivo, la marcación y ratificación de límites simbólicos, la producción de «efectos de frontera». Necesita lo que queda afuera, su exterior constitutivo, para consolidar el proceso” (Hall y Du Gay 2003, 15-16).

Todo este análisis de la identificación tiene por objetivo mostrar uno de “los novedosos repertorios de significados con los cuales hoy declina el término” (Hall y Du Gay 2003, 17), por tanto, el concepto de identidad no es esencialista, sino más bien, posicional y estratégico.

Entrando ya en el tema de identidad Hall usa “«identidad» para referir[s]e al punto de encuentro, el punto de *sutura* entre, por un lado, los discursos y prácticas que intentan «interpelarnos», hablarnos o ponernos en nuestro lugar como sujetos sociales de discursos particulares y, por otro, los procesos que producen subjetividades, que nos construyen como sujetos susceptibles de «decirse»” (Hall y Du Gay 2003, 20). Para el autor la sutura no debe pensarse como un proceso unilateral, sino, como una articulación.

Al tomar en cuenta la propuesta de Hall de la articulación o sutura, se puede entender porque en la modernidad tardía las identidades se encuentran más fragmentadas y fracturadas debido, a que: son construidas de múltiples maneras a través de discursos y posiciones diferentes que a menudo son cruzadas o antagónicas por ello, “las identidades tienen que ver con las cuestiones referidas al uso de los recursos de la historia, la lengua y la cultura en el proceso de devenir y no de ser” (Hall y Du Gay 2003, 17). Se debe considerar “ámbitos históricos e institucionales específicos en el interior de formaciones y prácticas discursivas específicas, mediante estrategias enunciativas específicas” (Hall y Du Gay 2003, 18).

Otro de los elementos centrales del planteamiento de Hall es que las identidades, “emergen en el juego de modalidades específicas de poder y, por ello, son más un producto de la marcación de la diferencia y la exclusión que signo de una unidad idéntica y naturalmente constituida: una «identidad» en su significado tradicional (es decir, una mismidad omniabarcativa, inconsútil y sin diferenciación interna)” (Hall y Du Gay 2003, 18), contradicción directa “con la forma como se las evoca constantemente, las identidades se construyen a través de la diferencia, no al margen de ella” (Hall y Du Gay 2003, 18). Con esto se puede entender que las identidades funcionan como identificación y adhesión debido a la capacidad de excluir.

En términos del autor las identidades “son el resultado de una articulación o «encadenamiento» exitoso del sujeto en el flujo del discurso” (Hall y Du Gay 2003, 20), además, las “identidades son, por así decirlo, las posiciones que el sujeto está obligado a tomar, a la vez que siempre «sabe»” (Hall y Du Gay 2003, 20). Y que las identidades “nunca se construyen plena y definitivamente; se reconstituyen de manera incesante” (Hall y Du Gay 2003, 36).

Una vez desarrollados los planteamientos propuestos por Hall sobre la identidad es necesario desarrollar los elementos centrales que Barth plantea sobre los grupos étnicos y sus límites. Para posteriormente analizar los puntos en concordancia y los que guiaran el desarrollo de la investigación.

Barth (1976) a cerca de los grupos étnicos y sus fronteras propone que desde la antropología no han existido estudios minuciosos sobre la constitución del grupo étnico y la naturaleza de sus límites, por el contrario, se ha enfocado en las diferencias culturales, las conexiones históricas y sus límites. Debido a la premisa fundamental del razonamiento antropológico: “[L]a variación cultural es discontinua: existen agregados de individuos, por un lado, que comparten esencialmente una cultura común y, por otro, diferencias conectadas entre sí que distinguen a esta cultura discreta de todas las demás” (Barth 1976, 9).

Barth argumenta que si bien ya casi nadie sostiene que una tribu o un pueblo conservan “su cultura mediante un belicoso desdén con sus vecinos; subsiste todavía la opinión simplista que considera al aislamiento geográfico y al aislamiento social como los factores críticos en la conservación de la diversidad cultural” (Barth 1976, 9), los trabajos empíricos sobre el carácter de los límites étnicos han demostrado que: Primero, “ los límites persisten a pesar del tránsito de personal a través de ellos” (Barth 1976, 10). Segundo, que “ciertas relaciones sociales estables, persistentes, y a menudo importantes, se mantienen por encima de tales límites y, con frecuencia, están basadas precisamente en los *status* étnicos en dicotomía” (Barth 1976, 10).

En lo que se refiere al primer apartado debemos entender que: “las distinciones étnicas categoriales no dependen de una ausencia de movilidad, contacto o información; antes bien, implican procesos sociales de exclusión e incorporación por los cuales son conservadas categorías discretas *a pesar* de los cambios de participación y afiliación en el curso de las historias individuales” (Barth 1976, 10). Para el segundo, se debe comprender que “las distinciones étnicas no dependen de una ausencia de interacción y aceptación sociales; por el

contrario, generalmente son el fundamento mismo sobre el cual están contruidos los sistemas sociales que las contienen” (Barth 1976, 10).

En este sentido debemos entender que “los grupos étnicos son categorías de adscripción e identificación que son utilizadas por los actores mismos y tienen, por tanto, la característica de organizar [la] interacción entre los individuos” (Barth 1976, 10-11). Es así como, el trabajo se enfoca en procesos de generación y conservación de los grupos étnicos, no desde una perspectiva tipológica. De igual manera, la perspectiva asumida deja de lado “la constitución interna y la historia de los grupos étnicos para concentrarse en sus límites y sus persistencias” (Barth 1976, 11).

A partir de estos nuevos enfoques, Barth plantea que por lo general el término grupo étnico en la literatura antropológica tiene un enfoque de tipo ideal y que sigue siendo útil para los propósitos de muchos antropólogos, pero desde su análisis es muy limitado para pensarlos. Su análisis en relación con estos, parte de la perspectiva de Narrol (1964) donde el grupo étnico es una comunidad en cuanto: “1) se auto perpetúa biológicamente, 2) comparte valores culturales fundamentales realizados con unidad manifiesta en formas culturales, 3) integra un campo de comunicación e interacción, 4) cuenta con unos miembros que se identifican a sí mismos y son identificados por otros” (Barth 1976, 11).

Si bien el autor no está en total desacuerdo con esta caracterización, sostiene que esta no permite entender el “fenómeno de los grupos étnicos [...] su lugar en las sociedades y en las culturas humanas” (Barth 1976, 11-12), asimismo, reduce los factores que se utilizan para explicar la diversidad cultural. Debido a que este enfoque nos obliga a imaginar “a cada grupo desarrollando su forma social y cultural en relativo aislamiento y respondiendo, principalmente, a factores ecológicos locales, insertos en el curso de una historia de adaptación fundada en la invención y la adopción selectiva” (Barth 1976, 12), es decir, se ha construido un mundo de pueblos separados o aislados.

Característica que desde la perspectiva del autor conduciría a pensar de forma apriorística en una cultura compartida, en respuesta a esto sostiene que “este rasgo [la cultura compartida] tan importante más bien como una implicación o un resultado que, como una característica primaria y definitiva de la organización del grupo étnico” (Barth 1976, 12); pero si se mantiene este enfoque se “propendería a identificar y distinguir a los grupos étnicos por las características morfológicas de las culturas de que son portadores. Esto implica un punto de vista prejuiciado de 1) la naturaleza de la continuidad en el tiempo de estas unidades y 2) del “locus” de los factores que determinan la forma de las unidades” (Barth 1976, 12-13). Esto

nos lleva a pensar que “la clasificación de los individuos y los grupos locales como miembros de un grupo étnico dependerá del grado en que muestren rasgos particulares de esa cultura” (Barth 1976, 13), esto genera que el análisis se centre en las culturas más no en la organización étnica.

Desde la perspectiva social, considerando a un grupo étnico como una forma de organización social, es relevante la noción de “adscripción categorial [que] es una adscripción étnica cuando clasifica a una persona de acuerdo con su identidad básica y más general, supuestamente determinada por su origen y su formación” (Barth 1976, 15), esto en medida de que los sujetos utilizan las identidades étnicas para categorizarse a sí mismos y a los otros. Es así que, los “que son tomados en cuenta no son la suma de diferencias "objetivas", sino solamente aquellas que los actores mismos consideran significativas” (Barth 1976, 15), esto con lleva a que “algunos rasgos culturales son utilizados por los actores como señales y emblemas de diferencia, otros son pasados por alto, y en algunas relaciones, diferencias radicales son desdeñadas y negadas” (Barth 1976, 15).

Para Barth (1976) hay dos manifestaciones que los individuos presentan en busca de la diferenciación entre grupos étnicos: i) el vestido, el lenguaje, forma de vivienda o un comportamiento en su forma de vida; ii) la orientación de los valores morales y el juzgamiento de la actuación de los miembros del grupo, llevándolo a plantear que es evidente que “la naturaleza de la continuidad de las unidades étnicas [...] depende de la conservación de un límite” (Barth 1976, 16), se debe entender que estos límites pueden transformarse del mismo modo “que se pueden transformar las características culturales de los miembros” (Barth 1976, 16), pero que mantiene la dicotomía entre miembros y extraños.

La presencia de esta dicotomía entre propios y extraños, la interacción entre estos grupos supone “que sus diferencias se reduzcan, ya que la interacción requiere y genera una congruencia de códigos y valores” (Barth 1976, 18) para su desarrollo, pero también una “estructura de interacción que permita la persistencia de las diferencias culturales” (Barth 1976, 18). Por ello se debe entender que “existe un conjunto de preceptos que regulan las situaciones de contacto y que permiten una articulación en algunos dominios de la actividad y, por otro un conjunto de sanciones que prohíben la interacción interétnica en otros sectores, aislando así ciertos segmentos de la cultura de posibles confrontaciones o modificaciones” (Barth 1976, 18).

Para entender cómo se da este proceso Barth (1976) toma en cuenta la consideración de *status* de la identidad étnica, que esta “sobrepuesta a la mayoría de los demás *status*” (Barth 1976,

20). La que se explica a partir de “la interacción entre los miembros de los diferentes grupos [...] no se funda en una complementariedad de las identidades étnicas; [sino más bien] se realiza por entero dentro del marco de los *status* e instituciones del grupo mayoritario dominante, donde la identidad como miembro de una minoría no ofrece bases para la acción” (Barth 1976, 40), esto genera un estatus de “superioridad” de un grupo étnico generando el rechazo activo hacia el otro grupo, lo que mantiene los límites claros.

También se debe tomar en cuenta que el status no solo se da entre grupos étnicos, sino, al interior de cada grupo étnico y que se aplica en las relaciones internas que permiten a ciertos miembros del grupo minoritario mantener una relación con el grupo mayoritario logrando el aislamiento de ciertos rasgos culturales de la confrontación y modificación (Barth 1976), lo que genera una mayor restricción en la interrelación interétnica, manteniendo los límites étnicos.

Otro de los aportes que Barth (1976) manifiesta es el concerniente a los nichos, entendidos como “los sectores de actividad donde se articulan otras comunidades con otras culturas” (Barth 1976, 23), marcando la relación entre los grupos étnicos. Barth (1976) plantea este tema de la siguiente manera:

- 1) Pueden ocupar nichos claramente distintos en el medio natural y hallarse en una competencia mínima respecto a los recursos naturales. En este caso, su interdependencia será limitada, aunque residan en la misma región, y la articulación tenderá a concentrarse principalmente en el comercio practicado, quizás, en un sector ceremonial y ritual.
- 2) Pueden monopolizar territorios separados, en cuyo caso se hallarán en franca competencia por los recursos y su articulación provocará pugnas políticas a lo largo de sus fronteras, y posiblemente también en otros sectores.
- 3) Pueden darse bienes y servicios de importancia los unos a los otros, esto es, ocuparán nichos recíprocos y, por tanto, diferentes, pero en íntima interdependencia. Si su articulación no es muy íntima en el sector político, se creará una situación simbiótica clásica, con una variedad de posibles campos de articulación. Si además compiten y se adaptan mediante una monopolización diferencial de los medios de producción, se podrá establecer una íntima articulación económica y política, con posibilidades abiertas para otras formas de interdependencia (Barth 1976, 23).

Lo que nos lleva a tomar en cuenta que “siempre que una comunidad dependa de la explotación de un nicho natural deberá existir también un límite máximo respecto a las cifras que puede alcanzar su población, cifras que deberán corresponder a la capacidad de ese

nicho” (Barth 1976, 24). Y que donde “un grupo étnico ejerce el control de los medios de producción utilizados por otro grupo se crea una relación de desigualdad y estratificación” (Barth 1976, 33), estos:

[T]ienen a su elección las siguientes estrategias básicas: 1) pueden tratar de introducirse e incorporarse a la sociedad industrial y al grupo cultural preestablecidos; 2) pueden aceptar su *status* de "minoría", conformarse a éste e intentar reducir sus desventajas como minoría por una concentración de todas sus diferencias culturales en sectores de no articulación mientras, por otra parte, participan en otros sectores de actividad del sistema mayor del grupo industrializado; 3) pueden optar por acentuar su identidad étnica y utilizarla para desarrollar nuevas posiciones y patrones que organicen actividades en aquellos sectores que, o no estaban presentes anteriormente en su sociedad, o no estaban lo suficientemente desarrollados para sus nuevos propósitos (Barth 1976, 42).

Con estos elementos que Barth (1976) ha desarrollado en su trabajo se entiende que la “identidad étnica está asociada con un conjunto de normas de valor, específicamente culturales, [y] se concluye que existen circunstancias donde esta identidad puede expresarse con éxito moderado, y límites cuyo traspaso está vedado” (Barth 1976, 31); debido a que más allá de estos límites, las normas y valores básicos no pueden sostenerse, ya que la conducta es inadecuada comparativamente con otro grupo (Barth 1976). Por ello para hablar de grupos étnicos y sus fronteras se debe tomar en cuenta “la persistencia de estas diferencias culturales y su continuidad” (Barth 1976, 48).

## 1.2. ¿Pueblo *Rom* o Gitanos?

Como parte de la dinámica de la dicotomía del “otro” históricamente al pueblo *Rom* se lo ha conocido con varios apelativos: gitanos, cingaros, bohemios, llovidos, egipcios, húngaros, *gipsys*, *sintis*, *manuches*, itinerantes, nómades, viajeros. Apelativos designados por los no *Rom* o *gadye*<sup>1</sup>, Fraser (2005) plantea que la palabra gitano no existe en el *Romanés*, “es la apelación (o más bien, una de las muchas apelaciones) que le dieron las personas ajenas al grupo” (Fraser 2005, 15), en este contexto el pueblo *Rom* considera que gitano como otros apelativos para identificarlos son peyorativo, prefieren ser conocidos como pueblo *Rom*.

La palabra *Rom* término existente en la *shib romaní*, (Bloch 1962) “significa, literalmente, <<hombre>> o <<marido>>” (Fraser 2005, 22). Es a partir del primer Congreso Mundial Gitano realizado en 1971 donde se formalizó esta palabra para referirse a sí mismos. Hecho

---

<sup>1</sup> Hace referencia a la población no *Rom*.

importante ya que es propuesto por los propios *Romaníes* y deja de lado los términos con los que fueron identificados por los *gadye*; por otro lado, la categoría de pueblo implicó el reconocimiento de derechos colectivos por parte organismos internacionales como la ONU.

Es menester dar a conocer que en este trabajo se utilizará términos como *Rom*, *romá*, *romaníes*, *cíngaros*, *gitanos* que son utilizados por los diferentes autores dependiendo de las fechas de investigación, pero que hacen referencia al mismo grupo. Y se realizará el recuento de la perspectiva histórica del pueblo *Rom*, que nos permite apreciar como los *romaníes* han estado en constante contacto con la sociedad no *Romaní* y como se han fortalecido sus rasgos identitarios producto de esta interrelación. Desde otra perspectiva la relación de prejuicio y discriminación que han vivido a lo largo de los años.

### 1.2.1. Orígenes

A partir de la revisión bibliográfica se puede identificar que existen dos periodos en lo que respecta al estudio del origen del pueblo *Rom*. El primero está relacionado con los mitos que rodean a los *romá* y la recopilación de textos sobre este pueblo. El segundo desde los estudios de la lingüística.

En este primer periodo que comprende la época medieval y el renacimiento priman los estudios sobre el pueblo *Rom*, basados en mitos y escritos de la antigüedad, generando leyendas e hipótesis no claras sobre su origen. Vaux de Foletier (1974) realiza un recuento de dichas versiones del origen de los *Rom* que va desde los orígenes bíblicos, se dice que son descendientes de *Cus*, hijo de *Cam*, hijo de Noé; o descendientes directos de Caín, más atrás en la historia, se sostiene que son hijo de Adán con una mujer anterior a Eva, otras propuestas plantean que su lugar de origen es la Atlántida, Europa y Egipto.

De esta suma de propuestas el origen egipcio tuvo mayor aceptación, a decir de Vaux de Foletier (1974) el término gitano es una variación del egipciano, un elemento que sostuvo esta propuesta fueron los datos obtenidos de los viajeros alemanes del siglo XV, quienes indican que cerca de *Modon*; existen chozas “instaladas al pie del monte Gype, nombre que los venecianos traducían por Pequeño Egipto” (Bloch 1962, 11). Lugar donde existían cerca de “doscientas o trecientas chozas habitadas por míseros seres, oscuros de tez y deformes, semejantes a los “moros” y “zigeuner” de su país” (Bloch 1962, 11), a esto hay que sumar las distintas versiones que brindaban a los *gadye* los *Rom* sobre su origen, por lo general manifestaban “que por penitencia han de recorrer el mundo viajando como peregrinos y que primeramente, salieron del Bajo Egipto” (Vaux de Foletier 1974, 22).

Por otra parte, en los estudios del pueblo *Rom* se toma en cuenta el lenguaje, para esto, fue necesario recurrir al “análisis filológico, con vistas a probar hasta donde la inferencia lingüística puede validar lo que la historia no ha podido registrar” (Fraser 2005, 25). En este marco como ejemplo Vaux, analiza los términos utilizados por los *Rom* como *manuch* o *manus* que son de origen indio “que significan hombre y hombre libre” (Vaux de Foletier 1974, 18). Fraser profundiza este tema, manifestando que mediante la utilización del método de la deducción lingüística y específicamente las técnicas de la lingüística comparativa “que [está] basada en tres aspectos principales de la lengua: los sonidos, la estructura y el léxico” (Fraser 2005, 29), los *Rom* pueden ser identificados como originarios de la India.

En la (tabla 1.1) se puede apreciar como ejemplo las semejanzas entre el sánscrito, el hindi y el *Romaní*.

**Tabla 1.1 Semejanzas entre el sánscrito, el hindi y el *Romaní***

Castellano	Sánscrito	Hindi	<i>Romaní</i> griego	<i>Romaní</i> galés	<i>Romaní</i> kalderash
grande	vadra	barā	baró	bārō	baró
hermano	bhrātr	bhāi	pral, plal	phal	pral
beber	Píbati (bebe)	pī-	pī-	pī-	pē-

*Fuente: (Fraser 2005, 31).*

Dichos estudios lingüísticos determinaron que el origen del pueblo *Rom* es el Noroeste del subcontinente indostánico, el análisis del lenguaje permitió identificar una de las rutas de migración, puesto que, su lengua se alimentó de palabras de los sitios donde se asentaron. Si bien, se determinó el Noroeste del subcontinente indostánico como su lugar de origen hay opiniones que “difieren cuando se trata de precisar la región concreta, el grupo étnico, la clase social o la época de las primeras migraciones” (Vaux de Foletier 1974, 33). Investigaciones como la de “Marcel Courthiade y Yaron Matras [...] dan buena cuenta de que las raíces de ese pueblo se encuentran en el noreste de la india más concretamente en la región del Sind y el Punjab” (A. Gómez 2010, 14). Sin embargo, otros investigadores afirman que no se posible definir el lugar exacto de su origen.



### 1.2.2. El pueblo *Rom* en Europa

Como se ha descrito anteriormente es difícil obtener datos claros sobre el pueblo *Rom*; es mucho más difícil determinar una fecha exacta de la presencia de este grupo en Europa. Autores como Vaux de Foletier (1974), Rizo (2005), Fraser (2005) y Yoors (2009) en sus trabajos de archivo dejan constancia de varias fechas referenciales sobre los gitanos en Europa.

Fraser (2005) que ha realizado una investigación exhaustiva en archivos históricos y judiciales plantea que: “la referencia más temprana a la presencia de los gitanos en Constantinopla proviene, de forma más probable, de un texto hagiográfico georgiano, la Vida de San Jorge el athonita” (Fraser 2005, 60), realizado alrededor de 1068. Yoors (2009) sostiene que “los gitanos hicieron su primera aparición, o al menos su presencia se reveló por vez primera, en los archivos del mundo occidental, en el siglo XV. En 1417 ya hay constancia de ellos en Kronstadt, Transilvania” (Yoors 2009, 13). En esta misma línea Bloch (1962) plantea que se tiene registro de la llegada de gitanos a París en 1427 que ha sido descrita en la crónica *Journal d'un Bourgeois de Paris*. En este registro se dice lo siguiente:

Llegaron a París doce penitentes, según ellos decían; a saber: un duque, un conde y diez hombres todos a caballo, que se decían buenos cristianos, procedentes del Bajo Egipto. Aseguraban, asimismo, que antes también habían sido cristianos; que éstos los habían sometido, no mucho tiempo atrás, tanto a ellos como a todo su país; y que los habían hecho convertirse o morir a los que se rehusaban a cambiar de credo. Los recién bautizados siguieron siendo señores de la región, como antaño... Algún tiempo después de haber abrazado la fe cristiana, los sarracenos los asaltaron...; se rindieron a estos enemigos y volvieron a ser sarracenos, renegando así de Nuestro Señor (Bloch 1962, 7).

Rizo (2005) manifiesta que los “primeros documentos que tenemos de los gitanos en Europa los sitúan en Bohemia a finales del siglo XIV” (Rizo 2005, 184); tomando en cuenta el primer salvo conducto que fue otorgado a los gitanos por el emperador Segismundo rey de Bohemia. Por parte del pueblo *Rom* no existe un registro de su movilidad en el continente europeo, lo que sí se puede constatar es que la presencia del pueblo *Rom* en Europa generó un gran interés por su aspecto físico que difería de la población europea y por su nomadismo, así como por la peregrinación de debían mantener.

La relación entre europeos y *Rom* estuvo marcada por varios aspectos. En un primer momento, el pueblo *Rom* se presentó como peregrinos, les dio un tiempo en el que los *gadye* brindaron su ayuda a los peregrinos, aún más, por las cartas de protección que presentaban del

Papa, autoridades eclesiásticas y nobles de los diferentes países por donde realizaron sus peregrinajes. Con el paso del tiempo las cosas cambiaron y tuvieron que enfrentar persecuciones y maltrato por parte de los lugareños a pesar de las cartas con que contaban.

Con el pasar de los años las sociedades europeas comienzan a endurecer las políticas contra los *Rom*, generando leyes que no permitían que realicen actividades que formaban parte de su vida, una de ellas fue el nomadismo, así como actividades económicas. En Inglaterra, por ejemplo, en actas del parlamento de 1530 se manifiesta los “egipcianos no están autorizados a quedarse en el Reino si no se deciden a dejar su aborrecible modo de vida [...], adoptan una profesión regular, o se ponen al servicio de habitantes honrados y capaces” (Vaux de Foletier 1974, 81), En esta misma línea se encuentran Francia y los Países Bajos del Norte.

La solidaridad con el pueblo *Rom* también fue castigada por las leyes, un ejemplo de esto fue el caso de Polonia donde se “prohibían a todos los súbditos del reino recibir a cingaros” (Vaux de Foletier 1974, 82), en Dinamarca se “prohibió a los dueños de embarcaciones o de transbordadores el transporte de cingaros” (Vaux de Foletier 1974, 82), en España los posaderos y taberneros se arriesgaban a “una multa o hasta seis meses de trabajos forzados” (Vaux de Foletier 1974, 82) si atendían a los *Roma*. Asimismo, se castigó a los *Rom*, muchos de ellos fueron a para a prisión y en algunos casos condenados a trabajos forzados en las galeras.

El pueblo *Rom* también tuvo que afrontar la esclavitud, dos principados rumanos no permitían que los *Romaníes* salgan de sus fronteras, esto no debe ser entendido como una ley penal, sino más bien, como “un medio de conservar por coacción una mano de obra juzgada [como] indispensable” (Vaux de Foletier 1974, 89). El periodo de esclavitud de los *Roma* se mantuvo hasta el siglo XIX. Esta era dividía en tres clases: “esclavos del Estado o del príncipe llamados también cingaros de la Corona, los esclavos del clero (metropolitano, obispado, monasterios) y los esclavos de los señores” (Vaux de Foletier 1974, 90).

De la relación Europa- *Rom* hay que resaltar los hechos acontecidos en la Segunda Guerra Mundial, donde se estima que fueron eliminados quinientos mil *Rom* en los campos de concentración nazi (A. Gómez 2010). Se evidencia que las relaciones de los *Rom* en Europa no fueron de las más justas.

### **1.2.3. El pueblo *Rom* en América**

La presencia de los *Romaníes* (*Rom*) en América es más clara que en Europa se cuenta con la fecha de llegada y las condiciones en que lo hicieron. Los primeros *Romaníes* que llegaron

fueron “Antón de Egipto, Catalina de Egipto, Macías de Egipto y María de Egipto” (J. Gamboa, A. Gómez , y otros 2005, 52), en 1498, específicamente en el tercer viaje de Cristóbal Colon.

Para Gamboa y Gómez, (2005) la migración de los *Romaníes* hacia América se dio en seis momentos:

1. Un primer momento en que la migración de *Rom* al llamado “Nuevo Mundo” no sólo fue permitida sino incentivada y *promovida*. Los *Rom* llegaron al continente de manera legal y en muchas ocasiones fueron trasladados forzosamente a las colonias como fórmula para resolver la presencia *Rom* en los países de Europa
2. En un segundo momento, en donde la legislación colonial, principalmente de la Corona española, proscribió la llegada de *Rom* a las colonias y ordenó la deportación de todos los que aquí se encontraban. En este periodo los *Rom* para huir de las persecuciones de que eran objeto en Europa ingresaron y permanecieron como ilegales en las colonias.
3. Un tercer momento, que tuvo como contexto la flexibilización de los controles coloniales debido a las guerras independentistas permitió el ingreso de numerosos *Rom* al continente que venían en busca de lugares más tolerantes y adecuados para vivir.
4. Un cuarto momento y en el escenario de leyes abolicionistas, los *Rom* ingresaron a las excolonias huyendo de la esclavitud y buscando la libertad.
5. Un quinto momento es del periodo entre las dos conflagraciones mundiales, donde muchos *Rom* llegaron a los países de América Latina huyendo de los horrores de las guerras.
6. Un último momento desde la segunda guerra mundial hasta hoy, caracterizado por la dispersa y pequeña migración de *Rom* (J. Gamboa, A. Gómez , y otros 2005, 20-21).

En la actualidad la presencia de los *Rom* se da en muchos de los países de nuestro continente: Brasil, Argentina, Chile, México, Colombia y Ecuador entre otros. Se estima que “la población *Rom* en América Latina [...] en más de 1’500.000 personas y para los países de la Subregión Andina perfectamente puede sobrepasar la cifra de las 50.000” (A. Yankovich, Declaración de Quito 2000, 3)<sup>2</sup>

---

<sup>2</sup> Este número es un estimado de los *Rom* que viven en el continente, en entrevistas realizadas en 2016 a Alfredo Yankovich Gómez manifiesta que este número puede ser en la actualidad de tres millones, pero que es difícil determinar por qué no existe un censo sobre su comunidad a nivel continental.

#### 1.2.4. Pueblo *Rom* en Colombia

En relación con la llegada del pueblo *Rom* a Colombia hay incertidumbre sobre las fechas. Los trabajos realizados por investigadores colombianos Paternina y Gamboa (1999), plantean la dificultad, en tanto, no se encuentran registros escritos, pero dentro de la tradición oral de los *Romaníes* se puede esclarecer de alguna manera su llegada. Los *Rom* colombianos “consideran que su presencia en el país se remonta a ciento cincuenta o más años, es decir, que hicieron su arribo a mediados del siglo XIX” (Paternina y Gamboa 1999, 166), los mismos autores dividen la llegada de los *Romaníes* en tres momentos:

Unas primeras pesquisas históricas nos señalan que, por lo menos, la entrada de los gitanos al país se produjo en tres oleadas. La primera, que se ubica entre 1850 y la última década de ese siglo. Muy seguramente proveniente de Centroamérica y de los países con los cuales Colombia comparte fronteras. Esta migración estuvo quizá mediada por el sentimiento nómada de los *Rom* y la búsqueda de mejores opciones de vida. La segunda, en los años previos al estallido de la Primera Guerra Mundial, en lo que respecta a los que emigraron de Europa hacia América, ya provenientes de algunos países americanos, venían guiados y buscando, tal vez, a los grupos ya asentados aquí. La tercera se origina por la sistemática persecución de que fueron víctimas en la Alemania Nazi. Esta debe interpretarse de algún modo como la prolongación de la segunda oleada. La ruta primordial para el ingreso al territorio en esta ocasión fue el puerto de Barranquilla (Paternina y Gamboa 1999, 166).

El caso colombiano tiene una particularidad, la visibilización del pueblo *Rom* por iniciativa propia. Este proceso inicia a mediados de “1997, en la *kumpania* de Girón (Santander), algunos grupos familiares comienzan tímidamente a realizar algunas iniciativas tendientes a hacer visible al pueblo *Rom* de Colombia en la perspectiva de lograr que los mandatos constitucionales referidos a los grupos étnicos se hagan extensivos al pueblo *Roma* de Colombia” (Gamboa, Gómez y Gómez 2004, 1). Resultado de esto, el pueblo *Rom* es reconocido el 2 de septiembre de 1999 en la Constitución por la resolución No. 022 de la Dirección General de Comunidades Negras y Minorías Étnicas y Culturales<sup>3</sup>. A partir, de este reconocimiento se facilitó el acceso a servicios de salud, educación y vivienda; desde esta fecha son representados por la agrupación conocida como Proceso Organizativo del Pueblo *Rom* (Gitano) de Colombia PROROM, encaminada a generar procesos de visibilización mediante actividades culturales, la construcción de su memoria y de una participación política

---

<sup>3</sup> Esta dirección es conocida hoy como Dirección de Asuntos Indígenas, Minorías y Rom del Ministerio del Interior y de Justicia.

que mejore las condiciones de vida de su pueblo.

### 1.3. El estigma del Pueblo *Rom*

El acercamiento a los hechos históricos del pueblo *Rom* se aprecia la existencia de un estigma sobre los *romaníes* a los cuales se asocia con actos de robo, estafa. Vaux de Foletier (1974) manifiesta que uno de los archivos judiciales más antiguos en Europa occidental es el de la *Cronica di Bologna*:

Durante su estancia en Bolonia en 1422, los cingaros demostraron ser <<de los más finos ladrones que haya en el mundo>>; pretendían además que el rey de Hungría les había permitido robar dondequiera estuvieran, durante los siete años de su peregrinación; las mujeres iban en grupos de seis u ocho, robaban en las tiendas y también en las casas donde entraban so pretexto de buenaventura. Los boloñeses se tomaron entonces el derecho de robar a sus visitantes; éstos, por recuperar el más hermoso de sus caballos, que les quitaron una noche, devolvieron diversos objetos que habían desaparecido de las casas (Vaux de Foletier 1974, 65).

Con esto se determina que la “*vox populi* les atribuía todo tipo de fechorías” (Vaux de Foletier 1974, 63) llevando a que se generen leyes para la persecución o leyes para cambiar su forma de vida, sobre esto Rizo (2005) manifiesta lo siguiente:

[L]as quejas cada vez más frecuentes de los campesinos, comerciantes y algunos clérigos, no resulta difícil llegar a la pragmática emitida por los Reyes Católicos en 1499. En el fondo las acusaciones no difieren de las que encontramos en el Diario de un ciudadano de Paris bajo Francisco I: El engaño, el Robo y la hechicería, algo que se repite en distintos países europeos. Es indudable que con la pragmática dictada en Medina del Campo comienzan las Dificultades legales para el pueblo gitano en su forma de vida, se les exige que abandonen el nomadismo, se asienten en alguna villa y tomen oficio o señor al que servir si éste puede darles lo que hubiera menester, salvo que deseen tomar el camino del destierro para lo que se les concede sesenta días (Rizo 2005, 185).

En el imaginario actual se mantiene este estigma sobre el pueblo *Rom*; lo que ha generado discriminación llegando en muchos casos a la invisibilización de los *romaníes* por parte de la sociedad no *romaní*. En términos de Barth sería el resultado de una relación basada en una asimetría de los grupos.

En este contexto se debe tomar en cuenta que muchas de las personas no *romaníes* tienen un conocimiento limitado de las características culturales de este pueblo, lo que fomenta la estigmatización, por ello es importante conocer los rasgos sociales del pueblo *Rom* que le han

permitido la manutención de su identidad a lo largo de los años. En los apartados subsiguientes desarrollaremos de una forma general algunos de estos elementos.

#### **1.4. La Familia y *Kumpania***

Para el pueblo *Rom* la familia es de vital importancia, en esta se generan los lazos de solidaridad y cohesión, el jefe de familia es conocido como *Sere Romengue*, la agrupación de familias se la conoce como *Kumpania*, su característica fundamental es su carácter patrilineal.

Gamboa y Gómez (2005) plantean que, “la *kumpania*, de manera sencilla, podría definirse como el conjunto de patrigrupos familiares pertenecientes ya sea a una misma *vitsa* (o linaje), o a *vitsi* diferentes que han establecido alianzas entre sí” (J. Gamboa, A. Gómez , y otros 2005, 23-24), además que a las “*kumpeniyi* (*kumpania*, en singular) en términos generales reciben el nombre de las ciudades donde se localizan o en su defecto, de la ciudad cercana más importante donde se encuentran” (J. Gamboa, A. Gómez , y otros 2005, 23). En el caso colombiano como ejemplo se “habla de las *kumpeniyi* de Cúcuta, de Bogotá, de Sampués, de Bucaramanga (aunque realmente la *kumpania* está en jurisdicción de Girón), de Medellín (aunque la *kumpania* se localiza en Envigado principalmente) [...] entre las principales” (J. Gamboa, A. Gómez , y otros 2005, 23).

Para el fortalecimiento de la familia el matrimonio juega un papel muy importante en las comunidades *Romaníes*, se es *Rom* “por derecho de nacimiento obedeciendo a la línea de consanguinidad paterna” (Bustamante 2010, 63), los matrimonios muchas veces son arreglados por los padres, por lo general se dan entre primos. Concepción que ya define ciertos principios en la realización del matrimonio, la mujer *Romaní* no puede contraer matrimonio con un *gadyí*; por el contrario, los hombres si pueden casarse con mujeres *gadyí*; estos matrimonios conocidos como mixtos

#### **1.5. Idioma**

En un inicio se pensó que el idioma del pueblo *Romaní* no era más que una jerga; Vaux de Foletier (1974) hace referencia a este hecho al plantear que autores como: Münster y Nicolás Ventura lo definen como tal. En el caso de Münster define que es “una lengua artificial, una jerga incomprensible forjada como argot de las clases peligrosas” (Vaux de Foletier 1974, 29), en cambio, Nicolás Ventura “asevera que los cingaros <<se valen de determinada jerga, compuesta con el fin de no ser entendidos por los extraños>>” (Vaux de Foletier 1974, 29).

Con el tiempo y estudios más profundos “se cayó en cuenta que el *Romaní* debía ser de origen indio, debido a los parecidos entre su vocabulario y el de algunas lenguas indias” (Fraser

2005, 29). Con esto, se dejó de lado los planteamientos que definía al idioma *Romaní* como una jerga y abrió las puertas a conocer un poco más el origen de los *Romaníes*. En la actualidad este idioma es conocido como “*Romanés* o *Romaní shib* [...] que se encuentra emparentado con muchos idiomas hablados actualmente en la india” (J. Gamboa, A. Gómez , y otros 2005, 22). El estudio de este idioma facilitó la construcción de un mapa de migración, se advierte el “enriquecimiento progresivo de su lengua con vocablos prestados por los países de estancia” (Vaux de Foletier 1974, 32).

## **1.6. Actividades laborales**

El pueblo *Rom* en cuanto a su forma de sustento se divide por roles de género, los hombres por lo general han estado estrechamente relacionado con las actividades de la metalurgia; actividad que ha sido siempre reconocida. Bloch (1962) en su trabajo hace referencia a una publicación del *Times* del 25 de octubre de 1911 en donde se reconoce la gran calidad de trabajo de los *Romaníes*: “la labor cumplida justifica su elevado precio porque en ella no se advierte superposición ni aproximación de piezas ni rastro de remache, y es necesario mirar el objeto muy de cerca para ver dónde se ha producido la unión” (Bloch 1962, 31).

Tomemos en cuenta que el arte de la metalurgia es considerado como un oficio tradicional, sin embargo, los cambios producidos en la sociedad *Rom* como parte de su proceso de inserción este se ha modificado respondiendo a las nuevas necesidades, Gamboa y Gómez (2005) manifiestan estos cambios de la siguiente manera:

Básicamente el sustento diario de los *Rom* se realiza a través del ejercicio de oficios tradicionales, como son el manejo de metales, venta de aperos, la quiromancia, el comercio informal, entre otros. Estos oficios en la mayoría de los casos no alcanzan a suplir adecuadamente [las] necesidades básicas y vitales, por lo que se hace necesario recurrir a la invención o al ingenio de configurar nuevos oficios no propios que resultan en muchas ocasiones no muy atractivos económicamente, como por ejemplo la venta de calzado y la reparación de maquinaria pesada (J. Gamboa, A. Gómez , y otros 2005, 23).

En lo que se refiere a las mujeres *Romaníes* realizan “la práctica de la buena ventura y la adivinación del futuro” (Yoors 2009, 11), como fuente de ingreso, asimismo, realizan actividades del hogar. Las actividades realizadas por los *Romaníes* son consideradas por las sociedades no *Romaníes* como informales, las actividades formales con horarios definidos no están dentro del gusto de estos, ya que están en contra de las concepciones del tiempo y el espacio.

### 1.7. La *Kriss Romaní* o *Romaniya*

La *Kriss Romaní* o ley gitana es “un conjunto de normas tradicionales y de instituciones que regulan la aplicación de su derecho interno y que se aplica única y exclusivamente en el terreno de las relaciones entre los *Romá*” (Rojas y Gamboa 2008, 44); busca ejercer control social. Se inscribe en la resolución de conflictos internos, es considerada una instancia formal por ellos.

La administración de la *Kriss Romani* para la resolución de conflictos la realizan “[l]os *Sere Romengue* [seleccionando], entre los más respetados ancianos de los grupos implicados en una disputa” (Rojas y Gamboa 2008, 50), se los conoce como *Krisnitorya* o jueces de la *Kriss*, entre estos jueces se selecciona a quien preside el consejo de ancianos, conocido como *Krisnotori*, es quien toma las decisiones de manera autónoma.

En la ley gitana la mujer también juega un papel importante; “[l]a versión femenina del patriarca correspondería a la *Phiri Dai*: mujer de edad, poseedora de un poder ‘oficioso y oculto’. Ejerce su influencia especialmente sobre las mujeres y los niños, pero el consejo de ancianos y el *Krisnitori* (juez) respetan su opinión” (Rojas y Gamboa 2008, 50).

En el texto de Rojas y Gamboa (2008) sobre la ley gitana los criterios que constituyen a esta forma de justicia son: “a) un ordenamiento de carácter moral predeterminado por la tradición y generado en función de la correlación armónica de los individuos, b) la inclinación de este ordenamiento hacia la reparación del perjuicio: moral o material, sin un carácter vengativo, ni punitivo, y c) la desvinculación total entre lo justo y lo legal” (Gómez (2002) citado en Rojas y Gamboa 2008, 52).

Son tres tipos de faltas identificadas al interior del pueblo:

- Los que afectan al infractor, a la persona ofendida y a todo su linaje: actos de agresión física, juramento en vano y homicidio. El juramento en vano es un delito que se realiza siempre en nombre de los propios muertos o para ofender a los ajenos. Por su parte, la agresión física es una falta de tipo grave pero solucionable. No así el homicidio, siendo su solución la expulsión o el abandono de la *kumpania* (campamento) por parte del homicida y de toda su familia.
- Los que implican al infractor, pero no a su familia: los delitos de carácter sexual, particularmente, adulterio, estupro y abandono del cónyuge.
- Y los delitos individuales, que son faltas que comprometen sólo a los implicados: el hurto, la estafa y el fraude. Por lo general tienen un carácter económico. La gravedad varía en



relación con la pertenencia del individuo de una u otra comunidad. Dentro de estas faltas está la invasión territorial o competencia económica entre familias” (Gómez (2002) citado en Rojas y Gamboa 2008, 52).

### 1.8. El nomadismo

Una de las características más visibles del pueblo *Rom*, es el nomadismo; para este grupo el nomadismo va más allá del desplazamiento por “conocer el mundo”, está relacionado a su estructura cultural. Sobre el origen del nomadismo *Romaníes* “solo puede hacerse conjeturas. Quizá conflictos con una población vecina, o con invasores. Quizás el hambre, la pobreza, la esperanza de hallar en el Oeste condiciones de vida más fáciles" (Vaux de Foletier 1974, 35).

El pueblo *Rom* hace referencia a su nomadismo en dos leyendas, recogidas en 1840 “por el cingarólogo ruso Mijaíl Kunavin entre los cingaros de los Urales” (Vaux de Foletier 1974, 35). Relacionadas con el conflicto y la persecución por otros grupos.

Primera leyenda: <<En ese país donde el sol sale detrás de una oscura montaña, hay una ciudad grande y admirable, rica en caballos. Hace muchos siglos, todas las naciones de la tierra viajaban hacia esa ciudad, a caballo, a lomos de camellos, o a pie... Todos hallaban un refugio y una acogida. Y había algunas de nuestras bandas. El soberano de dicha ciudad las acogía favorablemente, y al observar que sus caballos estaban bien cuidados les propuso establecerse en su imperio. Nuestros padres aceptaron, plantaron sus tiendas en los fértiles prados. Allí vivieron mucho tiempo, contemplando con agradecimiento la tienda azul de los cielos, pero el Destino y los espíritus del mal venían con disgusto la felicidad del pueblo *Rom* [sic]. Entonces enviaron a aquellos lugares dichosos, malvados jinetes *jutsi*, que prendieron fuego a las tiendas del pueblo feliz, y tras haber pasado a cuchillo a los hombres, se llevaron a la esclavitud a mujeres y niños. Sin embargo, muchos escaparon, y desde aquel tiempo no se atreven a permanecer mucho tiempo en un mismo lugar>>.

Segunda leyenda: <<Hace mucho, muchísimo tiempo, cuando nuestros antepasados no sabían nada de los caballos veloces, y cuando, como las otras razas, vivían en casas de madera y de piedra, una gran aflicción vino a nuestro pueblo... Tratados como parias, despreciados por la Humanidad [sic], nuestros antepasados vivieron su existencia en un temor constante, temblando ante cada soldado o granjero, porque éste tenía el derecho de matar a todo hijo de nuestra raza. Nuevos enemigos llegaban de las altas montañas; empaparon con nuestra sangre nuestros prados, nuestros campos y nuestros huertos: creían que nuestra raza iba a perecer.

Pero [la diosa] Laki decidió otra cosa: envió caballos veloces para salvar a nuestro pueblo de la muerte. Miles de caballos llegaron galopando desde la montaña, y nuestros antepasados los cogieron para huir lejos del enemigo. El pueblo *Rom* [sic] huye sobre esos caballos, como

huye el ciervo ante el lobo. Por esto huyen, hasta en este día, porque siguen estando rodeados de enemigos. >> (Vaux de Foletier 1974, 36).

El nomadismo del pueblo *Rom* según Yoors (2009) es una forma de defensa ante la sociedad no *Romaní* estos “viven, sin mezclarse, en la sociedad occidental rural, industrial o urbana” (Yoors 2009, 10). Y facilita conocer a familiares para “encontrar esposas para sus hijos y casarlos dentro de la tribu” (Yoors 2009, 10).

### **1.9. El sedentarismo**

Si bien, el pueblo *Rom* se ha caracterizado por ser un grupo nómada, existe gran parte de la población sedentaria o semisedentaria. Ha consecuencia de lineamientos y planes de Estados que buscaban limitar el nomadismo.

Fonseca (2009) manifiesta que en la Polonia de la posguerra la problemática gitana era un asunto de suma importancia para el Estado, se creó la Oficina de Asuntos Gitanos que estuvo bajo la dirección del Ministerio de Asuntos Interiores, esta oficina estuvo funciono hasta 1989. Entre sus prácticas hasta 1952 se da “un amplio programa para hacer efectivo el asentamiento de los gitanos: recibió el nombre del Gran Alto” (Fonseca 2009, 16); los resultados que se pudieron apreciar hasta finales de los años sesenta “cuando cesaron definitivamente los viajes, al menos en carromatos” (Fonseca 2009, 16).

Fonseca (2009) detalla estos planes, su aplicación en algunos Estados, y sus consecuencias para el pueblo gitano:

El plan formaba parte de la moda febril de << productivización >>, que, con sus disposiciones bien intencionadas de asistencia social, impuso en realidad una nueva cultura de dependencia a los gitanos, que siempre se habían opuesto a ella. Acabaría adoptándose una normativa similar en Checoslovaquia (1958), en Bulgaria (1958) y en Rumania (1962), al tomar impulso la moda de la asimilación forzosa (Fonseca 2009, 16).

Esta nueva realidad del pueblo *Rom* generó un distanciamiento entre los grupos nómadas y sedentarios. “Los gitanos son muy sensibles a las consecuencias de esta diferencia de ambiente, las que se ahondan con el andar del tiempo [,] los nómades desdeñan a los sedentarios que han perdido su independencia y renuncian poco a poco, a sus tradiciones” (Bloch 1962, 27).

Libres de esta precepción interna sobre el pueblo *Rom*, el confrontarse a un nuevo modelo de vida incidió en los *Romaníes*. En el caso colombianos Gamboa y Gómez (2005) plantean que la mayoría “de la población *Rom* no tienen vivienda propia y viven de inquilinos pagando

arriendo” (J. Gamboa, A. Gómez , y otros 2005, 28) y “que en muchos casos existe hacinamiento ya que las familias extensas habitan una misma vivienda” (J. Gamboa, A. Gómez , y otros 2005, 28-29).

Las viviendas ocupadas por los *Romas* son modificadas “porque no atienden los parámetros de ocupación espacial tradicional de los *Rom*” (J. Gamboa, A. Gómez , y otros 2005, 29). Cambios que pueden ser identificados por: eliminación de paredes, la colocación de cortinas “a lo largo y ancho de las paredes de cemento y ladrillo” (J. Gamboa, A. Gómez , y otros 2005, 28).

Yoors (2009) sostiene que este proceso de sedentarización ha generado tres cosas: i) un mayor escrutinio del pueblo *Rom* por parte de la sociedad no *Romaní*, ii) la destribilización de los grupos y iii) un proceso de aculturación.

Con esta información general del pueblo *Rom*, ya se puede tener una idea con mayor claridad del grupo social al que nos referimos. A continuación, desarrollaremos el marco metodológico y las técnicas de recolección de información a ser usadas.

#### **1.10. Contexto de investigación**

El espacio físico de trabajo fue la parroquia de San Bartolo del Distrito Metropolitano de Quito bajo la Administración Zonal Eloy Alfaro. El barrio donde se encontró la presencia del pueblo *Rom* es el Frente Popular, según datos del Distrito Metropolitano de Quito del 2010 en la administración zonal Eloy Alfaro<sup>4</sup>, este tiene una extensión de 25,30 hectáreas sus límites son: al norte la calle Ajaví, al sur la calle Toacazo, al este la Avenida Mariscal Sucre y al oeste la calle Paquisha.

En el (mapa 1.1) se puede apreciar de una forma clara el lugar de intervención el barrio Frente Popular.

---

<sup>4</sup> Los datos aquí presentados se los puede encontrar en la siguiente dirección electrónica:  
[http://sthv.quito.gob.ec/images/indicadores/Barrios/demografia\\_barrio10.htm](http://sthv.quito.gob.ec/images/indicadores/Barrios/demografia_barrio10.htm)

## Mapa 1.1 Barrio Frente Popular

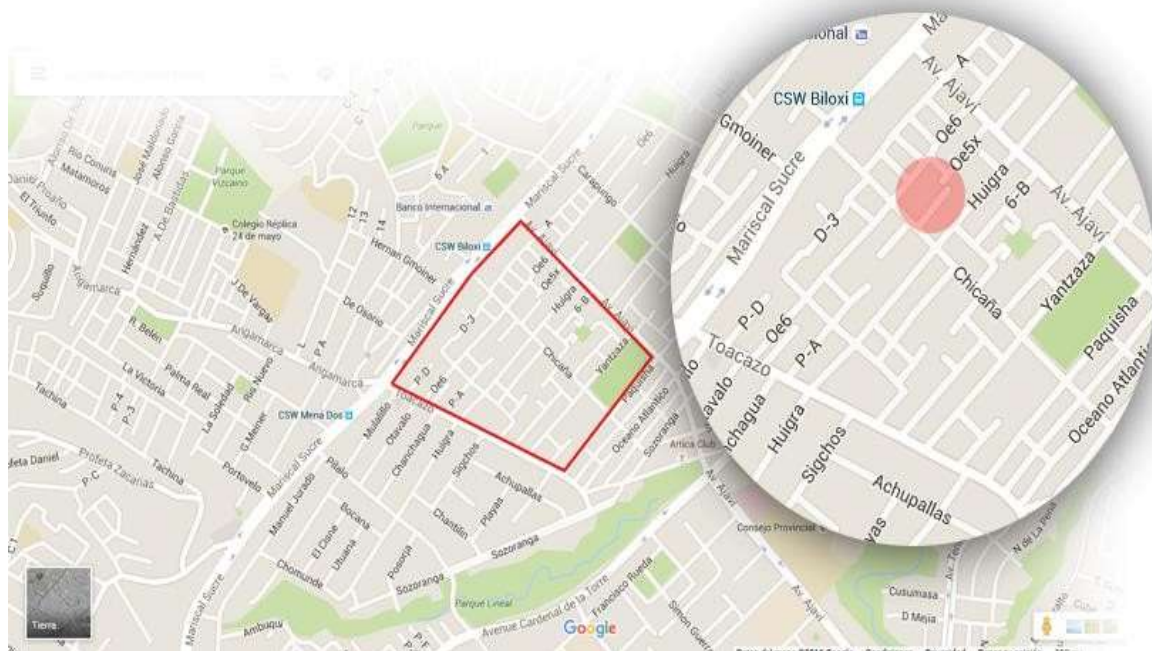

Fuente: Google Maps 2016

La composición poblacional es de 6.811 habitantes de los cuales 3.303 son hombres y 3.508 son mujeres, su densidad poblacional es de 269,2 habitantes por kilómetro cuadrado. Se registra la presencia de indígenas y afrodescendientes, la presencia indígena es de 76 habitantes de los cuales 36 son hombres y 40 son mujeres. En lo concerniente a afrodescendientes del total de 169 habitantes, 76 son hombres y 93 son mujeres, los datos oficiales no dan cuenta de la existencia de habitantes de origen *Rom*. Sin embargo, en el Frente Popular existen miembros del pueblo *Rom* que realizan diferentes actividades que corresponden a su forma de vida e identidad, en dicho sector llevan 25 años.

### 1.10.1. Evaluación del método

La elección de la metodología utilizada en la investigación fue la más acertada debido a que el relatar una etnografía nos permitió conocer a fondo elementos del pueblo *Rom* además de las características de la *kumpania* de Quito, además la etnografía es una metodología por excelencia de la antropología desde donde es desarrollada esta investigación en cuanto a los instrumentos de recolección de datos el tener entrevistas semiestructuradas nos permitió ser flexibles en los temas que no eran parte de la investigación pero que los informantes nos compartieron, la utilización de mapas migratorios también fue de vital importancia porque

nos facilitó la articulación de la memoria y lazos de parentesco debido que mientras se desarrollaba esta actividad, estos temas fueron tratados.

Por otro lado, el haber realizado una revisión bibliográfica sobre el *Rom* nos permitió tener una base amplia de sus características que nos facilitó la realización de las entrevistas. La complicación que se tuvo radicaba en los tiempos destinados para el trabajo de campo lo que nos llevó a cambios en el cronograma destinado al trabajo de campo, pero que es una complicación propia del trabajo de campo.

### **1.11. Recapitulando**

Este capítulo nos permite ver al pueblo *Rom* como un grupo social con una identidad propia la que se construye sobre una historia compartida, una estructura social, rituales y una lengua. Identidad que -siguiendo a Hall y Barth- se construye basada en la dicotomía con el otro, es decir, la diferenciación entre *romaníes* y *no romaníes*.

Por otra parte, la suma de estudios citados nos permite identificar los cambios acaecidos en la relación al pueblo *Rom*. Destaquemos que los *Romaníes* han sido una colectividad sistemáticamente segregada, perseguida, estigmatizada, desde el remoto siglo XVI hasta la actualidad. Pese a esto, han mantenido formas de organización y reproducción social propias a su cultura, el nomadismo, matrimonio y leyes entre otras, esta se ha constituido en lo que Barth llamara nichos-entendamos a estos como espacio de producción y reproducción de las identidades y los límites étnicos- o desde la perspectiva de Hall en la práctica discursiva capaces de suturar la identidad, lo que les ha permitido persistir históricamente.

Los aportes de Hall y Barth nos llevan a reflexionar sobre la memoria como uno de los componentes que hará a la identidad, es decir, la memoria como el recurso histórico común y en construcción permanente de los procesos migratorios de la *kumpania* del Sur de Quito. Apartado que se encuentra desarrollado en el capítulo dos.

El tercer capítulo trata el tema de las relaciones de parentesco nucleares, así como ampliadas, en el entendido que los mismos constituyen el eje central en la reproducción de la *kumpania*. Los lazos de parentesco en el caso del pueblo *Rom* será el medio por el cual se definen los límites étnicos a los cuales Barth hace referencia.

Por tanto, la construcción de la identidad es el argumento teórico central de la presente investigación, articulada en dos ejes: la memoria y los lazos de parentesco, ambos son entendidos como parte constitutiva de la forma de reproducción social de los *Rom*. Es decir, la

identidad se define en perspectiva histórica desde la memoria, esta se reproduce y reconstituyen en los lazos de parentesco haciendo a los límites étnicos de este colectivo.

## Capítulo 2. Memoria, límites étnicos e identidad

Partiendo del argumento central de la tesis en la cual la identidad y los límites étnicos –Hall (2003), Barth (1976)- se construyen a partir de la adscripción y pertenencia al grupo en relación con el “otro”, la memoria se configura como la sutura a través de la cual se articula la estructura social de la *kumpania* y sus movimientos en tiempo y espacio, por lo cual nos planteamos la siguiente pregunta ¿Cómo la memoria es un factor influyente en la construcción de la identidad del pueblo *Rom* y esta genera límites étnicos?

El apartado se estructura de la siguiente manera, en una primera parte se analiza la memoria desde la perspectiva de Jelin (2002). Segundo abordamos la memoria de los miembros del pueblo *Rom* a partir del análisis de la familia Yancovich Gómez, el cual se realiza en base a las rutas de migración y su interacción con los no *Rom* hasta su llegada a Ecuador de la *kumpania* de Quito.

Jelin (2002) manifiesta que en la actualidad existe un boom en los estudios sobre la memoria en el mundo occidental, se ha dado lo que Huysen llamará la “cultura de la memoria” (Jelin 2002, 9), esta “es en parte una respuesta o reacción al cambio rápido y a una vida sin anclajes o raíces” (Jelin 2002, 9), considerando el “cambio rápido” y “una vida sin anclajes” la memoria “tiene [...] un papel altamente significativo, como mecanismo cultural para fortalecer el sentido de pertenencia a grupos o comunidades” (Jelin 2002, 9-10).

Desde esta perspectiva, la memoria se perfila como uno de los ejes articuladores de la identidad, particularmente para el pueblo *Rom* ya que esta población ha sido históricamente “oprimidos, silenciados y discriminados, la referencia a un pasado común permite construir sentimientos de autovaloración y mayor confianza en uno/a mismo/a y en el grupo” (Jelin 2002, 10).

Para Le Goff la “memoria es la capacidad de conservar determinadas informaciones” (Le Goff 1991, 134), con las cuales las personas se encuentran en “condiciones de actualizar impresiones o informaciones pasadas” (Le Goff 1991, 134). Esto da pie a ubicar “temporalmente a la memoria [y] significa hacer referencia al «espacio de la experiencia» en el presente” (Jelin 2002, 13), esta experiencia humana “incorpora vivencias propias, pero también la de otros que le han sido transmitidas” (Jelin 2002, 13) y han sido incorporadas por una persona o un grupo de personas, siguiendo lo planteado por esta autora estamos hablando de “procesos de significación y resignificación subjetivos, donde los sujetos de la acción se mueven y orientan” (Jelin 2002, 13).

Por ello hablar de memoria “involucra referirse a recuerdos y olvidos, narrativas y actos, silenciosos y gestos. Hay en juego saberes, pero también hay emociones” (Jelin 2002, 17). En relación con la identidad, Jelin sostiene que esta relación ha sido considerada como banal, sin embargo, debemos considerar que “el núcleo de cualquier identidad individual o grupal está ligado a un sentido de permanencia (de ser uno mismo, de mismidad) a lo largo del tiempo y del espacio” (Jelin 2002, 24).

En este mismo sentido Jelin citando a Gillis plantea que “[l]as identidades y las memorias no son cosas sobre las que pensamos, sino cosas con las que pensamos. Como tales, no tienen existencia fuera de nuestra política, nuestras relaciones sociales y nuestras historias” (Gillis (1994) citado en Jelin 2002, 25). Por ello, debemos comprender que la “memoria es un elemento constitutivo del sentimiento de identidad, tanto individual como colectiva, en la medida en que es un factor extremadamente importante del sentimiento de continuidad y de coherencia de una persona o de un grupo en su reconstrucción de sí mismo” (Pollak (1992) citado en Jelin 2002, 25).

Tomando lo dicho anteriormente tres son los puntos relevantes para la investigación: el marco social, la memoria narrativa y la memoria habitual. En lo referente al primer punto Jelin toma en cuenta “la noción de marco social o cuadro social” (Jelin 2002, 20), propuesto por Maurice Halbwachs en el sentido de que las “memorias individuales están siempre enmarcadas socialmente” (Jelin 2002, 20) y estos “son portadores de la representación general de la sociedad, de sus necesidades y valores. Incluyen también la visión del mundo, animada por valores, de una sociedad o grupo” (Jelin 2002, 20).

Llevándonos a entender que el recuerdo no es solo de una persona, sino que esta se ayuda con el recuerdo de los otros, planteando el uso de los mismos códigos culturales, sin embargo, se mantienen las memorias personales porque estas son singulares y únicas (Jelin 2002).

Permitiéndonos percibir que esta “relación de mutua constitución implica un vaivén: para fijar ciertos parámetros de identidad (nacional, de género, política o de otro tipo) el sujeto selecciona ciertos hitos, ciertas memorias que lo ponen en relación con «otros»” (Jelin 2002, 25). Por ello la importancia de tomar en cuenta en la reconstrucción de la memoria a la familia, la clase social o la religión, lo que apunta a “establecer la matriz grupal dentro de la cual se ubican los recuerdos individuales [y] [e]stos marcos [...] dan sentido a las rememoraciones individuales” (Jelin 2002, 21).

Sobre la memoria narrativa Jelin manifiesta que estas son las que permiten construir los sentidos del pasado, las que son comunicables a otros lo que implica una selección de



información a través “del olvido «necesario» para la sobrevivencia y el funcionamiento del sujeto individual y de los grupos y comunidades. Pero no hay un único tipo de olvido, sino una multiplicidad de situaciones en las cuales se manifiestan olvidos y silencios, con diversos «usos» y sentidos” (Jelin 2002, 29), como ejemplos tenemos el olvido definitivo o el olvido evasivo. En todo caso lo central del olvido es “la presencia de esa ausencia, la representación de algo que estaba y ya no está, borrada, silenciada o negada” (Jelin 2002, 28), que permite compartir con el otro la memoria narrativa del grupo o la persona.

El último punto, la memoria habitual, es entendida como “el pasado del aprendizaje y el presente de la memoria [que] se convierten en hábito y en tradición, entendida como «paso de unas generaciones» a otras a través de la vida de un pueblo, una familia” (Jelin 2002, 26) y esta memoria está enmarcada en “la familia, en la clase y en las tradiciones, son a la vez individuales y sociales” (Jelin 2002, 26) donde la memoria habitual funciona de una forma rutinaria. Como ejemplos tenemos los hábitos “de vestir y de la mesa, formas de saludar a hombres y a mujeres, a extraños y a cercanos, manejos corporales en público y en privado, formas de expresión de los sentimientos” (Jelin 2002, 26).

Con lo anotado hasta ahora se debe entender que la “memoria [...], se produce en tanto hay sujetos que comparten una cultura, en tanto hay gentes sociales que intentan «materializar» estos sentidos del pasado en diversos productos culturales” (Jelin 2002, 37), que son compartidos al interior del pueblo *Rom*.

Relacionado a la construcción de la identidad y los límites étnicos en relación con los «otros» -Hall (2003), Barth (1976)-, la memoria implica “resaltar algunos rasgos de identificación grupal con algunos y de diferenciación con «otros» para definir los límites de la identidad” (Jelin 2002, 25) en un marco social.

### **2.1. Nomadismo, memoria, identidad y límites étnicos**

En el capítulo anterior se dio a conocer varios elementos del pueblo *Rom*, entre ellos: el nomadismo, la familia, la *kumpania*, el idioma, las formas laborales, la *Kriss Romaní* y el proceso de sedentarización, de entre ellos el de mayor relevancia –para esta sección- será el nomadismo este se ha constituido en un rasgo distintivo y diferenciador del pueblo *Rom* en relación con la sociedad mayoritaria. Por ello la memoria, identidad y los límites étnicos partirá del proceso de los viajes de Alfredo Yankovich y su familia.

Iniciar el análisis de un trabajo de campo tiene su grado de dificultad el cual es, dar lógica a los datos recogidos en los diferentes momentos del trabajo realizado. Ya Marcus y Fischer

(2000) nos plantean que al realizar una etnografía se observa muy de cerca el cotidiano de otra cultura. En este sentido el acercamiento a la familia de Alfredo nos permitió conocer aspectos de su vida cotidiana, uno de estos rasgos fue el recibimiento con una taza de café, hecho que al parecer no tenía mucha importancia, hasta que visitamos a su hermana quien vive en carpas en Sangolquí, ahí también fuimos recibidos con una taza de café, es entonces cuando este elemento cobra relevancia por ser repetitivo en su cultura. Al consultarle sobre el café Alfredo manifestó que es una “buena costumbre” que la heredaron del mundo árabe “pero que algunas familias no beben café sino té, pero que cualquiera de estas dos bebidas lo que demuestran es el buen recibimiento que tienen todas las visitas” (entrevista a Alfredo Yankovich antiguo dirigente de ASOROM, Quito, 7 de junio 2016).

Sobre lo referente a “una buena costumbre heredada del mundo árabe”, demuestra que a lo largo de su historia el pueblo *Rom* se relacionó con varias culturas de las cuales ha tomado ciertos elementos, esto nos lleva a reflexionar sobre la larga tradición de nomadismo que ha sido característico del pueblo *Rom*. Ya autores como Vaux (1974), Fraser (2005), Yoors (2009) y Gamboa y Gómez (2005) plantean la importancia para este pueblo el desplazamiento de las familias; el viaje no es como muchos pueden pensar “el conocer el mundo” sino que es una forma estructural de la configuración del pueblo *Rom*.

## **2.2. Alfredo Yankovich**

Alfredo Yankovich nació en Cartago-Colombia el 8 de mayo de 1965 en una *kumpania* muy grande de alrededor de 20 carpas según recuerda, su abuelo “fue un hombre que vino de Yugoslavia y era muy respetado” (entrevista a Alfredo Yankovich antiguo dirigente de ASOROM, Quito, 7 de junio 2016), y se define como parte del clan “Greco” por el lugar de origen de su apellido “ósea estamos entre Grecia y Serbia por el apellido Yankovich que es yugoslavo” (entrevista a Alfredo Yankovich antiguo dirigente de ASOROM, Quito, 7 de junio 2016) y por su actividad económica como *Kalderash* “los que trabajamos la artesanía se nos denomina *Kalderash*, entonces somos *Kalderash* ósea *Kalderash Greco*” (entrevista a Alfredo Yankovich antiguo dirigente de ASOROM, Quito, 7 de junio 2016). Alfredo toma dos elementos para aclararnos a que grupo pertenece, el uno es el lugar de origen de su apellido y el otro la actividad económica de su familia.

En esta época nos comenta que la *kumpania* realizaba viajes interdepartamentales en Colombia, “estuvieron alrededor de muchos departamentos en Colombia lo que es Cauca, Valle, Nariño” (entrevista a Alfredo Yankovich antiguo dirigente de ASOROM, Quito, 7 de junio 2016). Lo que aconteció en los años sesenta, en la actualidad la movilidad de los

*Romaníes* ha disminuido considerablemente tanto en Colombia como en el Ecuador. Debido a que “en la actualidad, el nomadismo primario ha cambiado y ha mutado hacia un neonomadismo que se convierte en la respuesta desplegada por los *RRom* para adaptarse a los nuevos contextos en los que se hallan insertos” (A. Gómez 2010, 31).

La frecuencia y las características de los viajes realizados por Alfredo nos permite diferenciarlos en tres: los viajes realizados por sus ancestros, los viajes realizados con sus padres y por último los viajes realizados con sus hijos y su esposa.

### **2.2.1. El viaje de los ancestros**

Los viajes de los ancestros se sostienen en dos bases: lo contado por sus abuelos y las investigaciones realizadas por Alfredo. Su abuelo llegó de Yugoslavia a Brasil y de ahí al resto de Sudamérica, el orden de las migraciones fue de la siguiente manera: “Brasil, Argentina, de Argentina se conoce Uruguay, Paraguay, pero viene Chile están 15 años y van a Bolivia, de Bolivia a Lima viajan a Ecuador, Colombia y otra vez de Colombia a Ecuador, entre Bolivia, Ecuador y Colombia estuvimos mucho tiempo” (entrevista a Alfredo Yankovich antiguo dirigente de ASOROM, Quito, 7 de junio 2016). Bolivia y en particular Cochabamba adquieren una particular relevancia debido al prologado tiempo que pasaron allí y por ser el lugar de muerte de su abuelo. Uno de los elementos a resaltar es la importancia que tenía su abuelo y sus tíos en las *kumpanias* en el continente:

Mi abuelo fue una persona reconocida en muchas *kumpanias*, se llamaba Rista, él era serbio-yugoslavo, de Belgrado-Yugoslavia, estuvo en las *kumpania* de Brasil, de Argentina, en Colombia era muy mencionado, todas las familias en las mañanas se juntaban en la carpa de él tomaban café, para cualquier *Kriss Romaní* o negocio pedían apoyo a mi abuelo y un tío que también era muy mencionado en Colombia.

Ellos eran muy mencionados por que en cada *Kriss* en cada cosa que hacían la hacían muy correctamente y ayudaban a las gentes, ayudaban bastante a las personas, socialmente eran personas que ayudaban, colaboraban bastante, cuando llegaban se levantaban quince personas para darles el asiento a mi abuelo y a mi tío (entrevista a Alfredo Yankovich antiguo dirigente de ASOROM, Quito, 7 de junio 2016).

Sobre la importancia del abuelo Isaías hijo menor de Alfredo interviene “pues la verdad sé que mi abuelo fue un señor muy reconocido en todas partes, que fue una persona muy buena, que era una persona muy justa” (entrevista a Isaías Yankovich hijo menor de Alfredo, Quito, 7 de junio 2016). Y como ejemplo de la importancia de su abuelo nos cuenta lo que le sucedió en Colombia; “nosotros estábamos en Ipiales encontramos unos *Rom* y por el nombre de mi

abuelo y mi papá supieron quiénes somos, y por los nombres de ellos saben que personas somos, nos recibieron en sus casas, nos atendieron, no nos conocíamos y dijimos quien es mi abuelo, quien es mi papá, quienes son mis tíos y nos recibieron, por ellos tengo un puesto en la *kumpania*” (entrevista a Isaías Yankovich hijo menor de Alfredo, Quito, 7 de junio 2016).

En el (mapa 2.1) se puede apreciar la importancia que han tenido los desplazamientos de sus ancestros.

**Mapa 2.1 Migraciones de Ancestros de Alfredo Yankovich**



Fuente: Elaboración en base a los datos obtenidos en entrevistas

### 2.2.2. Los viajes de Alfredo y sus padres

A diferencia de lo expuesto sobre los viajes que realizó con sus padres existe más información de acontecimientos relacionados con su familia como la muerte de su hermano y su madre, la necesidad de reencontrarse con familiares en México, las necesidades económicas, la llegada de la iglesia a la comunidad y la relación que tenía con la sociedad mayoritaria. Es así como Alfredo nos comenta lo siguiente:

De lo que yo tengo conciencia cuando tenía tres años, estábamos aquí en Ecuador y falleció un hermano mío ahogado, en la costa de aquí del Ecuador, luego regresamos a Colombia, mi primer viaje internacional fue desde Colombia a Bolivia y en Bolivia estuvimos algún tiempo allá porque mi abuelito Arista falleció ahí luego pasamos al Perú, primero conocí Bolivia, Perú y de ahí regresamos a Colombia, un solo viaje hasta Venezuela, estuvimos en Venezuela ya luego de esto; del viaje en Venezuela y nos establecimos de nuevo en Cali en las carpas, en un pueblito que se llama Jamundí frente a los Bomberos, ahí estuvimos varios años como cinco-seis años y emigramos a la costa colombiana, estuvimos andando todo lo que es Cartagena, Barranquilla y Montería ya otra vez regresamos a Cali y nos vinimos a Ecuador, en mil novecientos ochenta y seis viajamos de Quito directo a Pereira y nos establecimos en Pereira con las *kumpanias* que habían ahí, falleció mi mamá en mil novecientos ochenta y siete, a los ocho meses decidimos ir con unas siete-ocho familias desde Colombia a México (entrevista a Alfredo Yankovich antiguo dirigente de ASOROM, Quito, 7 de junio 2016).

La decisión del viaje fue tomada por los mayores, sus tíos y su padre quienes tenían varios familiares a los que no habían visto en años y querían reencontrarse con ellos por la importancia que para el pueblo *Rom* tiene la familia. En el caso de Alfredo con quienes quería reencontrarse es con sus hermanos mayores, al llegar a México estuvieron tres años “viajando en el interior de México en sus estados, allá son estados, estuvimos mucho tiempo en Guadalajara, estuvimos en la capital en México, estuvimos por los estados de Nayarit, Manzanillo, estuvimos como un año y medio o dos años en Guadalajara” (entrevista a Alfredo Yankovich antiguo dirigente de ASOROM, Quito, 7 de junio 2016). Alfredo nos comenta que por esos tiempos se inicia la presencia de la iglesia para las distintas *kumpanias* y nos explica “estaba en apogeo el evangelio, estaban gitanos de varios países, habían venido gitanos desde Europa, estaba casi la mayoría de la *kumpania* de Perú, había mucha gente de Perú, estaban argentinos, familias de Chile, de Perú y de Colombia” (entrevista a Alfredo Yankovich antiguo dirigente de ASOROM, Quito, 7 de junio 2016), después de este tema vuelve a poner énfasis en que el viaje fue para el reencuentro con las familias que no veían hace mucho:

Mi papá tenía su hermano mayor, y muchos primos en busca de los familiares que no habíamos visto por muchos años y yo no veía a mis dos hermanos, a mi hermano el mayor yo no lo veía hace mucho tiempo y mi hermana también, la segunda, los mayores ya vivían como tres-cuatro años en México, mi papá fue en busca de sus primos, los familiares de mi abuelo y eso porque tenemos una *kumpania* muy grande en México, tenemos alrededor de unas dos mil personas que son familias de nosotros por el clan de mi abuelo (entrevista a Alfredo Yankovich antiguo dirigente de ASOROM, Quito, 7 de junio 2016).

En el (mapa 2.2) se puede ver los viajes realizados por Alfredo

### Mapa 2.2 Viajes realizados por Alfredo Yankovich y sus padres



Fuente: Elaboración propia en base a los datos obtenidos en entrevistas.

#### 2.2.3. La memoria compartida de los viajes de Alfredo

En lo que concierne a los viajes realizados con sus hijos y esposa su memoria hace referencia a los viajes cumplidos entre Chile, Bolivia, Perú, Ecuador, Colombia y nuevamente Ecuador, no pone mucho énfasis en el orden en que los realizó la información que nos dio es muy escueta, pero la mayor información nos facilitaron sus hijos, Isaías el hijo menor de Alfredo quien nos comenta que “desde que tengo uso de razón yo me acuerdo que estábamos en carpas andado en todas partes, la vida en la carpa es muy bonito porque socializabas con

muchos gitanos, conoce muchas ciudades, andas por todas partes, conoce paisajes bonitos, por decir el oriente, la región insular, el mar, la sierra, también se aguanta frío, calor” (entrevista a Isafías Yankovich hijo menor de Alfredo, Quito, 7 de junio 2016), su hermano mayor también hace referencia de lo bien que se pasaba en la carpa con la familia, el viaje que mayor recuerdo les trae es el último que lo realizaron al oriente, la importancia radica en que compartieron con sus primos. Esta poca información también se debe a que los viajes a partir de los años ochenta y noventa se redujeron drásticamente.

En el (mapa 2.3) se puede ver los viajes realizados por Alfredo con sus hijos y esposa

### Mapa 2.3 Viajes realizados por Alfredo Yankovich con sus hijos



Fuente: Elaboración en base a los datos obtenidos en entrevistas

La información que nos brinda Alfredo sobre cada una de las etapas de los viajes tiene características distintas, en lo que concierne a los viajes de los ancestros no tiene muchos elementos relacionados con la convivencia y actividades que realizaron, debido a que la información ha sido contada por su padre y no refleja su vivencia. En lo referente a los viajes con sus padres, la información brindada está cargada de mucha información relacionada con sus vivencias, se debe tomar en cuenta que de los distintos viajes que ha realizado el de mayor importancia y al que dio más tiempo en la entrevista es el que hizo hacia México, esto se debe

a que, para él, al igual que para el resto de *Romaníes* el reencuentro con la familia es fundamental en los viajes. En cambio, en el apartado de los viajes con sus hijos y esposa otra vez la información compartida es limitada, pero presenta un hecho importante la participación de sus hijos en los viajes y las experiencias que están en su memoria.

Los tres viajes nos muestran una suerte de encadenamiento de la memoria, puesto que la memoria es un espacio de la experiencia y es incorporada en las vivencias y estas son transmitidas (Jelin 2002). En este sentido Isaías será el último eslabón de la memoria en tanto contenedor de las experiencias de su padre y su abuelo, la cual es transmitida por Alfredo, esto demuestra, por un lado, el encadenamiento de la memoria como un continuo que se reproduce sobre dos ejes la experiencia compartida en el viaje y la oralidad de la memoria, por otro y en relación a los límites, ambos factores de la memoria –lo vivido y lo dicho- que es producido y reproducido a partir de los viajes son elementos constitutivos en la diferenciación identitaria del pueblo *Rom*.

A partir de esto debemos entender que los desplazamientos tienen una función central en la configuración de la identidad del pueblo *Rom* porque permite una adscripción de los jóvenes a la cultura *Rom* y esto construye la identificación que se demuestra en las intervenciones de Isaac. Por otro lado, los viajes generan y fortalecen lazos con las familias de las *kumpanias*, como apunta Alfredo, el reencuentro con familiares es uno de los ejes fundamentales para el viaje, esto se afirma con la necesidad de reencontrarse con sus hermanos mayores y el conocer a varios familiares que no conocía por línea paterna en México, esto permite la reproducción de la identidad y la expansión de la *kumpania*. Se debe añadir que el conocimiento o reencuentro con familiares facilita el encontrar esposa o esposo dentro de las *kumpanias* para mantener los lazos de parentesco; lo que genera límites étnicos con la sociedad mayoritaria por ser sedentaria, en este contexto la memoria a partir de la experiencia reafirma y reproduce los elementos característicos de la identidad del pueblo *Rom*.

### **2.3. La organización de la *kumpania***

En el transcurso de la recolección de datos sobre sus viajes Alfredo hace referencia a cómo era la forma de armar la carpa y ciertos comportamientos en la configuración de la *kumpania*:

La carpa pongámosle como lo hacíamos, juntábamos en la noche cuatro o cinco personas alrededor de la fogata, ya tuviste la experiencia, y decidíamos viajar de Quito a Ibarra en la mañana juntábamos los palos, las estacas, los colchones porque todo es portátil para una carpa y salíamos, se extendía la carpa y se empieza a pedir permiso, se escogen los terrenos y se llega al campamento se extiende primero la carpa, la lona y empezamos a golpear las estacas



para afirmarla, luego con los palos se arma las cuatro o cinco puntas para que se sostenga y ya de ahí levantamos toda la carpa, se empieza a golpear las estacas alrededor para que no entre el frío, empiezan a extender las alfombras, acomodar lo que es la cocina, la parte del dormitorio, los tolditos porque siempre hace frío en la noche y se forma la fogatita esa siempre debe haber ahí (entrevista a Alfredo Yankovich antiguo dirigente de ASOROM, Quito, 7 de junio 2016).

Complementa la información con datos sobre la configuración de la *kumpania*; “la *kumpania* tiene que ser uno solo, nunca se debe dar la espalda a otro, formamos una línea o un círculo, para no darle la espalda a los demás, siempre es de mala educación para nosotros” (entrevista a Alfredo Yankovich antiguo dirigente de ASOROM, Quito, 7 de junio 2016), y añade que “en los antiguos tiempos se formaba como un tabernáculo y alrededor se hacía el campamento, siempre se hizo de esa forma” (entrevista a Alfredo Yankovich antiguo dirigente de ASOROM, Quito, 7 de junio 2016).

Otro elemento que aflora sobre las carpas y la *kumpania* fue la importancia de los mayores y la solidaridad al armar las carpas:

Siempre el mayor o el más anciano escoge el primer puesto -cuando quiere-, siempre se pone la primera carpa de ellos y se ayuda, entre cuatro o cinco personas levantamos cuatro carpas seguiditas y ayudamos el uno al otro, cuando somos varias familias en menos de media hora ya la carpa está armada y cada quien va bajando y luego empieza a tomar café a darle de comer a los niños a las familias, se descansa ese día y al otro día ya empieza uno a laborar sus comercios, la lectura de mano, a vender alguna cosa o algo. Cuando estamos en las carpas, salimos todos en la mañana, se junta un grupo de mujeres, un grupo de hombres, y lo que se consigue en el día se reparte, se trae comida, se hacen negocios (entrevista a Alfredo Yankovich antiguo dirigente de ASOROM, Quito, 7 de junio 2016).

El viaje es uno de los elementos constitutivos de los *Romaníes*, en el levantamiento de los campamentos responde a una lógica de organización interna del grupo. En reunión se decide viajar, las resoluciones de los viajes la toman las personas mayores de la *kumpania*, una vez tomada esta decisión la *kumpania* debe tomar en cuenta las particularidades del viaje, por eso las cosas deben ser portátiles como los colchones. Después se pide solicitud de permisos a los dueños de los terrenos donde se levantarán las carpas y el trabajo en conjunto de los miembros de la *kumpania* para levantar el campamento.

Ahora bien, la forma como se estructura la *kumpania* es en forma circular o lineal y responde a una relación de respeto hacia los demás, otro elemento fundamental es la decisión del más

anciano en elegir primero el lugar donde se levantará su carpa, esto está relacionado con el respeto y el prestigio que los mayores tienen al interior de la *kumpania*, a esto se suma la solidaridad que existe entre los miembros del grupo en los trabajos realizados para levantar las carpas.

Esto nos lleva a entender que la configuración de la *kumpania* responde a formas de estructura internas del grupo, basada sobre el respeto a los mayores lo que está estrechamente relacionado al prestigio, factor estructurante de las relaciones de parentesco. Por otro lado, y sobre dicha base el levantar el campamento implica la reproducción de lazos de solidaridad, por tanto, el viaje, la decisión del destino del viaje, el levantar el campamento son actividades que responden a consolidar las formas culturales que hacen a la prácticas de identitarias, es decir, esto genera una identificación con su cultura en base a la aplicación de acciones de trabajo en conjunto facilitando la adscripción a su identidad, esto conlleva a la producción de límites étnicos sostenida por la forma de sociabilización que se da en los *Romaníes* en estos espacios.

En este sentido la memoria a partir de la experiencia es un eje estructurador de la identidad del pueblo *Rom* y que pasa a ser una memoria habitual, si se toma en cuenta que esto ha pasado de generación en generación mediante la práctica de dichas actividades en un contexto determinado que en este caso es el levantamiento de los campamentos.

#### **2.4. La sedentarización de un pueblo nómada**

Si bien por muchos años el pueblo *Rom* mantenía esa identificación como pueblo nómada, existe un proceso de sedentarización que como ya lo planteo Gómez (2010) dio paso a nuevas formas de nomadismo en los *Romaníes*, en el caso de la situación de la compañía de Quito se dio un seminomadismo en algunas familias o el sedentarismo definitivo en otras. En un recuento rápido sobre esto Alfredo comenta que las primera *kumpanias* no se armaron en Quito sino en Sangolquí, Conocoto, Cayambe:

No era muy fácil llegar a Quito” “las primeras carpas se armaron en Quito fue en el Pobre Diablo, ahí por Chimbacalle, esto se dio porque un tío mío hacía trabajos para el ferrocarril y de ahí pasamos a Chillogallo, bueno unos primos hicieron campamento ahí, y de ahí llegamos a la Biloxi” “En ese tiempo la Biloxi era una hacienda y el administrador nos cobraba cinco sures por carpa mensual, siempre pedimos permiso para poner las carpas (entrevista a Alfredo Yankovich antiguo dirigente de ASOROM, Quito, 7 de junio 2016).

Las cosas cambiaron a finales de los noventa cuando las ciudades cambian a decir de Alfredo:

En Quito más o menos desde mil novecientos noventa y nueve, desde el dos mil, empezaron las ciudades a modificarse, entro el modernismo y la ciudad nos ahogó, y eso nos hace diferentes a nuestra vida libre, el someternos, el obligarnos a meternos a vivir en casas. En las provincias se nos dejaba un poco más antes, ahora es muy escaso para armar carpas, mira el caso de Sangolquí después de cuatro-cinco años otra vez dejan armar una carpa ahí, en Quinche pasaron más de veinte años para que una persona armara una carpa, esto hace un año y medio, yo desde el dos mil estoy intentando ir al Quinche y ahora en el dos mil catorce, me dejaron por cuatro cinco días y no como gitano sino que andaba con el carrusel (entrevista a Alfredo Yankovich antiguo dirigente de ASOROM, Quito, 7 de junio 2016).

Este cambio ha implicado que:

La familia ya no está muy pegada a uno, la cosa es muy distinta, todo esto nos afecta socialmente, hay muchas cosas que hemos dejado, como la visita a los enfermos, apoyar a nuestros hermanos ahora ya nos reunimos en pequeños grupos, pero tratamos de seguir cumpliendo las leyes de nuestro pueblo porque el extracto neto de nuestra vida es que nuestros hijos mantengan la cultura, sus saberes, sus conocimientos no deben quebrantar nuestras leyes, desde un comienzo en las tardes en las noches yo salgo con mi hijo a trabajar le voy enseñando lo que es el respeto, el valor, la ética los valores se deben conservar de una manera muy fuerte (entrevista a Alfredo Yankovich antiguo dirigente de ASOROM, Quito, 7 de junio 2016).

La sedentarización para el pueblo *Rom* es una ruptura con un elemento fundamental de su cultura como es la relación familiar generando un debilitamiento en su estructura, Alfredo mantiene que ya no se realizan actividades como la visita a los enfermos, la solidaridad con los demás miembros de la *kumpania*, esto lleva a la realización de reuniones en pequeños grupos es decir una disgregación de las familias. Aquí se puede referenciar la importancia que el nomadismo y el levantamiento de los campamentos en la generación de los lazos familiares y la identidad de los *Romaníes* en el sentido de que es una forma de defensa ante los *gadye* como lo manifiesta Yoor (2009).

Debemos tomar en cuenta que el pueblo *Rom* tiene otros elementos para mantener la cohesión social ante la problemática del debilitamiento de los vínculos familiares generado por el sedentarismo, uno de ellos es el cumplimiento de las leyes, Alfredo manifiesta que se debe cumplir las leyes que es parte fundamental para mantener la cultura. Este elemento está relacionado con las reglas y el comportamiento que se debe tener al interior del grupo por parte de sus miembros; es por ello por lo que se debe entender a las leyes como otro de los

elementos que permiten una identificación de los *Romaníes* y que difiere de la sociedad mayoritaria por las características propias del pueblo *Rom*.

## 2.5. Actividades económicas

Otro de los temas que fue tratado a partir de los viajes se refiere a las actividades económicas, para ello Alfredo retomo el tema de la *kumpania* en donde nació:

La mayoría de las familias gitanas de ese tiempo, reparaban los alambiques en los trapiches, se vendía mucho la paila de bronce, se trabajaba mucho el bronce y algunos vendían las bestias, lo que es compra-venta de caballos, ese era el ritmo de vida en Colombia para las fechas que yo había nacido y la labor de mis padres era eso, hacían pailas, pailas de cobre, trabajaban en los trapiches, estaba la compra y venta y las gitanas leyendo la mano, lo que es de mi familia, los grecos que estábamos en ese tiempo en Colombia (entrevista a Alfredo Yankovich antiguo dirigente de ASOROM, Quito, 7 de junio 2016).

Alfredo también comenta que con el pasar de los años el trabajo con el cobre disminuyó y que él no hacía las pailas sino más bien salía a vender este producto en los pueblos cercanos, además de la presencia en la vida del pueblo *Rom* de otras actividades como la mecánica de maquinaria pesada y mecánica automotriz.

El trabajo de caldereros fue menguando mucho, yo salía a vender las pailas que hacía mi tío Adolfo, mi papá o mis tíos hacían pailas pequeñas, ceniceros eso salíamos a vender en los pueblos a las ciudades y con el pasar de los tiempos se vino adquiriendo el conocimiento de lo que es la mecánica, reparación de motores de carros, reparaciones de maquinarias pesadas, pero la antigua labor de nuestro pueblo fue siempre el artesano, el trabajo con el cobre, con el bronce durante muchos años (entrevista a Alfredo Yankovich antiguo dirigente de ASOROM, Quito, 7 de junio 2016).

Como ejemplo de este cambio está lo que nos comparte Isaías quien reconoce que no sabe las técnicas del trabajo con bronce, pero que es muy experimentado en la mecánica a pesar de su edad.

La verdad nosotros ya no, pero ha visto como las elaboran, es un proceso muy bonito, pero también muy sufrido. Yo soy mecánico, nosotros reparamos maquinaria pesada, también lo que es comerciante, nosotros compramos vendemos cosas, así como correas, zapatos (Y hace cuanto aprendiste la mecánica) la mecánica desde los 9 años, a mí siempre me atrajo la mecánica, siempre me gustó desde pequeño, yo empecé pasando llaves con mi tío, lavando piezas, luego ya armando piezas suaves, y también claro dañando cosas, he dañado varias partes de motores, de cajas, de controles. Si he dañado varias cosas, pero he aprendido mucho.

Siempre es un legado que deja la familia, siempre lo que es la mecánica, las pailas (entrevista a Isaías Yankovich hijo menor de Alfredo, Quito, 7 de junio 2016).

En el caso de los hombres se aprecia que las actividades económicas han variado desde el trabajo de bronce a la mecánica pesada o vehicular. En el caso de las mujeres la actividad económica se mantiene y está relacionado con el arte de la lectura de mano, Alfredo comenta que en la actualidad “se ubican en el parque El Ejido, ahí están grupos de seis mujeres que leen las manos” (entrevista a Alfredo Yankovich antiguo dirigente de ASOROM, Quito, 7 de junio 2016), y que esta actividad desarrollada por las mujeres depende la alimentación diaria de muchas familias, “para muchas familias depende la alimentación diaria, el sustento de la familia, porque a veces los hombres no tenemos la capacidad de traerlo y la mujer ayuda con la lectura de manos (entrevista a Alfredo Yankovich antiguo dirigente de ASOROM, Quito, 7 de junio 2016), el aprendizaje de esta actividad es transmitido por las mujeres; “las mujeres enseñan a sus hijas las lecturas, las niñas aprenden a los diez años (entrevista a Alfredo Yankovich antiguo dirigente de ASOROM, Quito, 7 de junio 2016).

Los datos que nos proporciona Alfredo nos dan muchos elementos importantes sobre las actividades que los *Romaníes* desarrollan para su sustento. El primero es la existencia de un trabajo tradicional relacionado con la fabricación de artesanías en bronce especialmente las pailas, y el comercio; en el caso del trabajo artesanal ha existido una disminución de las personas dedicadas a esta actividad, por la poca demanda que tiene en la actualidad de estos productos y esto responde los cambios que han existido en la sociedad mayoritaria en cuanto a su consumo.

En el caso del comercio se ha modificado la compraventa de bestias por la compraventa de automóviles. Para subsanar esta reducción de demanda de productos tradicionales el pueblo *Rom* ha incursionado en trabajos nuevos como la mecánica de maquinaria pesada y mecánica automotriz, que garantiza la alimentación de sus familias.

Otro de los datos es la división del trabajo entre hombre y mujeres, si bien en el caso de los hombres ha existido un cambio, en el caso de las mujeres se mantiene la lectura de mano que es un complemento muy importante para la economía de las familias, además que la enseñanza de esta actividad se da de madres a hijas quienes inician su aprendizaje a la edad de diez años.

En el caso de la actividad relacionada por las mujeres se aprecia la configuración de la memoria como hábito en el sentido de que la actividad de lectura de mano pasa a ser parte importante en la identificación con la cultura *Rom* por parte de las mujeres.

A partir de estos datos debemos comprender que las actividades económicas están relacionadas con los nichos donde se articulan algunas comunidades con otras marcando una relación entre ellas y que marca la forma de relación entre los grupos étnicos (Barth 1976).

En este sentido lo que sucede con el pueblo *Rom* desde lo planteado por este autor es la ocupación de un nicho recíproco donde se brindan servicios o bienes y existe una íntima interdependencia (Barth 1976), esto se pueda apreciar a partir de los cambios en las actividades económicas que desarrollan los *Romaníes* en base a las necesidades de la sociedad mayoritaria. Y plantea una estrategia de acentuar su identidad como pueblo étnico generando diferencias con los *gadye*, como ejemplo tenemos las actividades desarrolladas por las mujeres en la lectura de mano y la elección de nuevos trabajos en el caso de los hombres que no permitan la ruptura de su nomadismo en el sentido de elegir profesiones que les obligue a permanecer quietos en un lugar para desarrollar sus actividades económicas un ejemplo es la mecánica que les permite seguir libres.

## **2.6. Relaciones entre *Rom* y no *Rom***

En el transcurso de los viajes al igual que en las ciudades donde se encuentran establecidos en casas, el pueblo *Rom* ha mantenido una relación con la sociedad mayoritaria, basada en relaciones comerciales, Alfredo plantea que “en los viajes nosotros siempre estuvimos relacionados con los *gadye* por el comercio, siempre salíamos a vender carros o a reparar alguna maquinaria, más allá de eso no tenemos relación” (entrevista a Alfredo Yankovich antiguo dirigente de ASOROM, Quito, 7 de junio 2016), su hijo Isaías añade que “hay veces que uno dice que es *Rom* o gitano y lo discriminan, pero hay personas que conocen que son los gitanos y los tratan muy bien, son buenos amigos pero hay personas que no por ser gitano a veces por ser gitano se pierde los trabajos” (entrevista a Isaías Yankovich hijo menor de Alfredo, Quito, 7 de junio 2016).

La información compartida sobre la relación con los no *Rom* es muy limitada, se resume en una relación comercial y de discriminación de la que son objeto los *Rom*, y la consecuencia que lleva eso como la pérdida de trabajos.

Esto nos lleva a pensar en la memoria narrativa, la que implica la selección de la información que se comparte a través de un olvido necesario al no informar más elementos sobre cómo se

desarrolla la discriminación y cuantos trabajos han perdido por ser *Romaníes*. En tal caso es posible pensar que los silencios u olvidos sobre la relación con los no *Rom* es resultado del persistente proceso de marginación y discriminación de la que han sido víctimas los *Rom*. En todo caso la afirmación de que existe una relación netamente comercial determina una regulación de las situaciones en donde se puede tener contacto con el otro, es decir existen preceptos que determinan las situaciones de contacto (Barth 1976), por parte del pueblo *Rom* aislando segmentos de su cultura que pueden tener contacto con el otro, evitando así la existencia de modificaciones en los preceptos de su cultura, que permiten proteger los límites étnicos al mantener contacto con los otros, con esto también se puede apreciar que existe un estatus al interior de los *Romaníes* que permite a ciertos miembros poder tener relación con la sociedad mayoritaria.

### **2.7. Prestigio, honor, la *Kriss Romaní* y *marimé***

En el transcurso del trabajo de campo un elemento que ha sobresalido es el relacionado con el reconocimiento que puede tener una familia o una persona en la *kumpania*, como ejemplo tenemos al abuelo de Alfredo que era reconocido por varias *kumpanias*, es más Isaías nos comentó el trato que recibió por *Romaníes* por ser descendiente de Arista Yancovich. Alfredo nos comenta que el prestigio está relacionado con la ayuda que se dé al interior de la *kumpania* y se transmite los valores por oralidad mediante historias.

El prestigio tengo que ganármelo desde jovencito, yo a mis hijos les enseño que respeten a los mayores, que respeten a las mujeres, que sean responsables, cuando hay un enfermo ayudarlo, si otra persona viene de otro país ayudar, colaborar en la *kumpania* en todo lo que necesiten, salud, dinero, apoyo moral, entonces así se va adquiriendo. Depende de cómo vas siendo popular en la *kumpania* vas ganando puestos, siendo padrino de bodas, siendo padrino para bautizar gente, ayudando a resolver problemas en hogares, que no haya pleitos, que no haya deshonras, que no haya estafas.

Se les cuenta, la vez que estuvimos en el Oriente, la vez que estuvimos en México, como se nos dieron las cosas, como resolvimos, como ellos tienen que aprender a desenvolverse. Oralmente se les cuenta historias, aventuras que hayan pasado los abuelos o cosas que hayamos vivido nosotros, para que aprendan, pongámosle si salen al centro y se quedan sin dinero como hacen para volver a muchos les da vergüenza, entonces se les dice como tienen que volver, o como deben trabajar, como deben comportarse para que no tengan problema ni con la sociedad de afuera, ni con la de nosotros (entrevista a Alfredo Yankovich antiguo dirigente de ASOROM, Quito, 7 de junio 2016).

Un tema que está relacionado es el del honor; “el honor es lo más sagrado para nosotros, tiene que ser uno correcto, muy exacto, muy honorable en todos los aspectos, deben tener buena reputación en su casa, en las casas de alrededor, en la *kumpania* y en los países también, cuando hay gente que no tiene buen honor siempre hay un rechazo hacia él” (entrevista a Alfredo Yankovich antiguo dirigente de ASOROM, Quito, 7 de junio 2016). Todo lo que nos ha planteado Alfredo sobre estos temas es compartido por sus hijos, y por los demás miembros de la *kumpania*. Isaías nos dijo:

Ser gitano es un privilegio muy grande, no por orgullo, sino por las herencias que lleva uno sobre la parte de la biblia, porque tenemos muchas leyes del antiguo testamento, eso me gusta mucho, también sobre el respeto a una persona mayor, que no tiene que pasar por encima de otra persona, que no hay que ser abusiva, que hay que ser justo en la vida. Es bueno lo que nos han inculcado porque si a nosotros no nos hubieran enseñado no seríamos lo que somos ahora, nosotros le damos gracias, nuestros padres, a nuestros abuelos, lo que somos hoy en día, no hemos perdido el respeto (entrevista a Isaías Yankovich hijo menor de Alfredo, Quito, 7 de junio 2016).

Lo que nos han comentado demuestra la importancia que tiene para los *Romaníes* el prestigio, el honor al interior de la *kumpania* y muestra como es parte constitutiva de su identidad el tener estos reconocimientos por sus congéneres. Pero el conseguir honor, prestigio conlleva a una entrega fiel al cumplimiento de las leyes que no siempre es muy fácil; en términos de Alfredo “no es muy fácil ser gitano tienes que desde que te levantas de la cama practicar pura leyes, leyes para levantarse, para comer, para salir, todo son leyes como si estuviéramos viviendo en el antiguo testamento con Moisés, leyes para todo, estatutos, decretos, ordenanzas” (entrevista a Alfredo Yankovich antiguo dirigente de ASOROM, Quito, 7 de junio 2016), el no cumplimiento de las leyes podría terminar en una *Kriss Romaní*, Alfredo comenta que “la configuración de la *Kriss* depende de la falta que se cometa y de ahí viene, el rechazo o el despegue, la *Kriss* ya se destaca como estancia mayor sobre muchos temas, temas laborales, sociales, económicos” (entrevista a Alfredo Yankovich antiguo dirigente de ASOROM, Quito, 7 de junio 2016).

Sobre la *Kriss Romaní* en el capítulo anterior ya se planteó que es la ley gitana es un estamento para la solución de conflictos internos y está dirigida por los ancianos más respetables. Alfredo nos aclara que “no es fácil ser un líder de *kumpania*, porque para ser un líder recae todo, hasta los mismos problemas, cuando nosotros hacemos una *Kriss*”, por eso



de la importancia del prestigio de quienes dirigen la *Kriss* (entrevista a Alfredo Yankovich antiguo dirigente de ASOROM, Quito, 7 de junio 2016).

Los hijos de Alfredo al igual que los miembros de la *kumpania* de Quito que fueron consultados comentaron sobre lo que representa la *Kriss Romaní* como eje vertebral para la generación de una vida tranquila al interior de la *kumpania*. Isaías nos comenta que:

La *Kriss Romaní* es algo, como una ley si usted quebranta la ley, ya acude a la *kumpania* para resolver ese problema es algo muy delicado la *Kriss Romaní*, si no respetamos las leyes ya vienen los problemas sobre mi papá, y eso no es bueno, eso también perjudica a la familia, lo que es la fama del grupo (entrevista a Isaías Yankovich hijo menor de Alfredo, Quito, 7 de junio 2016).

Se puede apreciar como existe una relación directa entre el honor, el prestigio y el cumplimiento de las leyes al interior de la *kumpania*, y ante la falta de cumplimiento la generación de una *Kriss Romaní*, para la resolución de conflictos. En base a estos elementos los entrevistados nos explican lo del *marimé* que puede aplicarse a objetos o personas, en el caso de personas como resultado de una *Kriss Romani* y en el caso de objetos por una cuestión cultural. Isaac nos refiere sobre el tema lo siguiente:

Pues es algo muy delicado, que para tratarlo hay que tener un poco de conocimiento para explicarlo, por decir es algo inmundo que uno no puede tocar o que no puede acercarse a él, estamos sentados aquí en la mesa estamos conversando entre nosotros y viene una persona *mariné* que no se puede acercar a la mesa porque ya es una persona que no está en el círculo *Romano* de la *kumpania*, este desterrado y nadie se lleva con él, nadie habla con él. No solo personas sino cosas (entrevista a Isaías Yankovich hijo menor de Alfredo, Quito, 7 de junio 2016).

Lo concerniente a este apartado en el trabajo de campo se obtuvo información sobre lo que representa para los *Romaníes* el prestigio, el honor, la *Kriss Romani* y el *marimé*. Sobre el prestigio podemos decir que es una construcción que se da desde muy pequeños en los *Romaníes* y está relacionado con la solidaridad y comportamiento al interior de la *kumpania* mediante la práctica diaria de los fundamentos de la cultura *Romaní*, a esto debemos añadir que por los actos que nos describe Alfredo está más relacionado con la familia que se va construyendo desde niño y que tiene su máxima expresión ya siendo adulto, al poner actos como la resolución de conflictos, ser padrino de boda. Tanto el honor como el prestigio juega un papel determinante la construcción de identidad debido a que para conseguirlos se debe mantener una relación muy estrecha y una participación en la comunidad *Romaní* que

conlleva a una adscripción por parte de sus miembros, esto a su vez presenta límites ante la forma de organización con la sociedad mayoritaria si se toma en cuenta los códigos y valores de relación social al interior de la comunidad.

Por otra parte, se nos da a conocer que ante cualquier inconveniente de agravio grave en el pueblo *Romaní* se puede convocar a una *Kriss Romaní* para la solución de un conflicto y el dictamen de esta modifica el prestigio y el honor de los *Romaníes* lo que conlleva a una disminución del reconocimiento en la comunidad. El mayor castigo para el causante del agravio sería el ser considerado *marimé* es decir una categoría como indeseable o sucio, en este caso la relación con los demás *Romaní* se ve imitado y en algunos casos la expulsión de la comunidad, esto lo ejemplifica Isaac sobre lo que sucede si una persona considerada *marimé* se acerca a los miembros del grupo.

Con estos elementos debemos entender que la existencia del honor, el estatus, la ley, la *Kriss Romaní* son en conjunto dispositivos que cuenta los *Romaníes* para la generación de una adscripción e identificación en tanto estos elementos organizan la interacción entre sus miembros. Es decir, lo que generan es una sutura entre los discursos y las prácticas; esto coloca a los *Romaníes* como sujetos sociales de discursos particulares que han desarrollado a lo largo de su historia y que los hacen parte de sus tradiciones.

En este sentido se aprecia que la memoria se encuentra enmarcada socialmente si se toma que el marco social representa la visión del mundo, los valores y necesidades de un grupo social planteando el uso de los mismos códigos culturales (Jelin 2002). Por ello la memoria y la identidad no es sobre lo que se piensa sino más bien elementos con los que pensamos en la realización de discursos y prácticas.

## **2.8. Recapitulando**

Este capítulo nos permite a partir de los datos recopilados de un elemento central como el nomadismo y los procesos migratorios de Alfredo y su familia, deshilar las características culturales a partir de la memoria y en un estudio de caso. Estos datos nos llevan a reflexionar sobre la memoria como un componente de la identidad y los límites étnicos -Hall y Barth- si se toma en cuenta que la memoria es un mecanismo cultural que fortalece el sentido de pertenecía (Jelin 2002) y genera la diferencia con el otro.

Los tres ejes que se tomó en cuenta para el desarrollo del tema relacionado a memoria, identidad y límites étnicos, fueron la memoria narrativa, la memoria habitual y el marco social, estos elementos han sido desarrollados por Alfredo a lo largo de las entrevistas.

Lo que se refiere a la memoria narrativa tenemos que tomar en cuenta que se toma en cuenta los olvidos que son parte fundamental para el funcionamiento y sobrevivencia del sujeto y los grupos sociales y determina lo que se comparte con el otro o no (Jelin 2002). A partir de la información compartida por Alfredo en cada uno de los apartados de este capítulo; dos temas han sido de importancia en relación con la memoria narrativa en cuanto al olvido y lo que se recuerda y se comparte, el uno es la poca información detallada sobre la relación que mantienen con la sociedad mayoritaria, esto se debe a la tensión que ha existido a lo largo de la historia de los *Romaníes* con los *gadye*. El otro tema es sobre el abuelo en donde se brinda más información detallada, no solo por parte de Alfredo sino también por su hijo Isaías, esto está relacionado con el prestigio el honor y la forma en la cual se estructura la sociedad gitana.

Sobre la memoria habitual que es entendida como la práctica de las costumbres en el cotidiano (Jelin 2002), se puede apreciar como un eje central el nomadismo, que tiene características particulares que han sido reproducidas a lo largo de años, como la forma de organización y solidaridad al levantar los campamentos. También podemos anotar en este tema las actividades económicas que realizan como el comercio, la lectura de mano, que son transmitidos de generación en generación.

El tercer tema sobre el marco social es entendido como los valores, representaciones y necesidades del grupo tenemos está el honor, el prestigio, la ley y el marimé. Como valores estructurantes de en las interacciones entre los sujetos de la misma familia como de la comunidad *Rom*.

Ahora bien todo lo anotado nos lleva entender a la memoria como un eje constitutivo en la construcción de una identidad del pueblo *Rom*, en el sentido que mediante las prácticas sociales al interior del grupo y con los otros, las tradiciones, las leyes, la resolución de conflictos al interior del pueblo *Rom* y actividades económicas generan una adscripción de pertenencia y construye en sus miembros una identificación que los diferencia de los otros por las características tan particulares que mantienen. Esto demuestra lo que Jelin (2002) manifiesta sobre la memoria como un articulador de la identidad de un grupo.



### **Capítulo 3. Parentesco, identidad y límites étnicos**

El eje central de esta tesis gira en torno a los planteamientos de –Hall (2003), Barth (1976)- en lo referente a la identidad y los límites étnicos y su construcción a partir de la adscripción y pertenencia al grupo en relación con el “otro”, en este sentido se considera al parentesco como la forma de crear las relaciones que definen su mundo, especialmente en la reproducción de la *kumpania* que es la base de la estructura social de los *romaníes*, en este contexto el matrimonio es un lazo de afinidad que crea identidades compartidas mediante matrimonios fortaleciendo a las *kumpanias*. La pregunta que planteamos para este capítulo es: ¿Cómo los lazos de parentesco definen la *kumpania*, en la generación de los límites étnicos y la construcción de su identidad?

El aporte de que tiene este tema a la discusión del parentesco en el pueblo *Rom* radica en que es un estudio de caso de la *kumpania* de Quito y se diferencia de los trabajos realizados sobre los lazos de parentesco debido a que parte del uso social del parentesco y presenta diferencias por las condiciones propias del pueblo *Rom* en Ecuador.

El capítulo se estructura de la siguiente manera: primero, un acercamiento a las nociones de lazos de parentesco y el uso social del parentesco. Segundo, abordaremos el matrimonio en la *kumpania* basado en la información del trabajo de campo, un tercer punto, las relaciones matrimoniales de la familia de Alfredo.

#### **3.1. Nociones de lazos de parentesco y el uso social del parentesco**

Referirnos a parentesco, es referirse a un tema que ha sido ampliamente discutido en la antropología. En el caso de esta investigación partimos de entender el parentesco “*is a social network of relatives within which individuals possess certain mutual rights and obligations*” (Haviland, y otros 2010, 501) . En este sentido debemos entender que “el parentesco constituye una creación cultural e histórica” (P. Gómez, El parentesco como sistema en la interfaz bio-cultural N° 27, Artículo 40 2011, 2) que determina derechos, obligaciones, formas de relacionarse, formas de organización (Haviland, y otros 2010), que están determinadas y reconocidas “mediante unas reglas que implican la instauración de las relaciones de alianza y afinidad” (P. Gómez, El parentesco como sistema en la interfaz bio-cultural N° 27, Artículo 40 2011, 2). Por lo cual, “hay relaciones de parentesco que, al formarse, son constitutivas: uno las adquiere directamente, como consecuencia del propio matrimonio (alianza) o del propio nacimiento (consanguinidad)” (P. Gómez, El parentesco como sistema en la interfaz bio-cultural N° 27, Artículo 40 2011, 4); y otras que se adquieren “indirectamente, a

consecuencia de la alianza matrimonial de un pariente o del nacimiento del hijo de un pariente” (P. Gómez, El parentesco como sistema en la interfaz bio-cultural N° 27, Artículo 40 2011, 4), como el nacimiento de un sobrino. El nacimiento de un sobrino nos propone tocar un elemento del parentesco como es la consanguinidad y está relacionado con lo biológico lo que implica “perpetuador del propio patrimonio genético” (P. Gómez, El parentesco como sistema en la interfaz bio-cultural N° 27, Artículo 40 2011, 4), con esto entendemos que en el parentesco existen dos líneas la biológica y la social, por el interés de la investigación el mayor peso recae en lo social para el caso del pueblo *Rom*. Esto nos lleva a “considered, kinsmen are persons who belong to one another, who are parts of one another, who are co -present in each other, whose lives are joined and interdependent” (Sahlins 2013, 21).

Con lo anotado sobre el parentesco debemos decir que “no hay orden social que no tienda a ejercer una acción simbólica orientada a su propia perpetuación” (Bourdieu 2010, 232) y el parentesco es una forma de perpetuación simbólica que tienen los diferentes grupos sociales. Es por ello por lo que existe un uso social del parentesco.

Sobre el uso social del parentesco tomaremos el matrimonio que en términos de parentesco se conoce como alianza, Bourdieu manifiesta que “las estrategias matrimoniales apuntan siempre, al menos en familias más favorecidas, a concertar ‘un buen matrimonio’ y no tan solo un matrimonio” (Bourdieu 2010, 236), y lo que se busca es “maximizar los beneficios económicos y simbólicos asociados a la instauración de una nueva relación” (Bourdieu 2010, 236). Siguiendo a este autor lo que busca el matrimonio es la salvaguardia o en su defecto aumentar el capital material o simbólico de un grupo (Bourdieu 2010).

Esto supone la existencia de una forma de relación matrimonial en el ámbito social que determina una relación matrimonial en base al estatus, lo que determina que “nunca es ni totalmente dependiente ni totalmente independiente” (Bourdieu 2010, 237), en la designación de parejas para las alianzas. “Las desigualdades de riqueza tienden a determinar puntos de segmentación particulares, dentro del campo de las parejas posibles que a cada individuo le asigna objetivamente la posición de la familia en la jerarquía social” (Bourdieu 2010, 237).

Lo que conlleva a que “el padre ejer[sa] una autoridad moral tan grande y tan fuertemente aprobada por todo el grupo” (Bourdieu 2010, 241), y las personas a realizar la alianza “no podía sino someterse a una decisión dictada por la preocupación de asegurar la continuidad de la casa y darle la mejor dirección posible (Bourdieu 2010, 241).

Por ello debemos entender que:

Cada transacción matrimonial no puede ser comprendida sino como un momento *en una serie* de intercambios materiales y simbólicos que una familia puede comprometer en el matrimonio de uno de sus hijos dependiendo en buena parte del rango que ese intercambio ocupe en el conjunto de los matrimonios de los hijos de la familia y del balance de esos intercambios (Bourdieu 2010, 250).

En este sentido el matrimonio es una estrategia que busca transmitir a las próximas generaciones la “reproducción biológica, cultural y social” (Bourdieu 2010, 254) manteniendo o en el mejor de los casos aumentando el privilegio heredado de sus ancestros (Bourdieu 2010). Esto no debe llevarnos a pensar que exista una “razón calculadora ni las determinaciones mecánicas de la necesidad económica” (Bourdieu 2010, 254-255), en la forma como se realizan las alianzas sino más bien la existencia de “disposiciones inculcadas por las condiciones de existencia” (Bourdieu 2010, 255), que son heredadas y respondes a las formas de organización existentes en los grupos.

Lo esencial de la propuesta de Bourdieu (2010) es que el parentesco es una estructura social, tendiente a reproducir los lazos sociales que son sostenidos por un tejido de prestigio. Una vez que hemos desarrollado el tema del uso social del parentesco es pertinente desarrollar el tema del matrimonio en la *kumpania* de Quito y el estudio de caso de la familia de Alfredo, debemos recordar lo que nos propone Sahlins al decir que “one does not come into the world in an organized society comprised of groups whose members are integrated by virtue of a pre-established etiquette” (Sahlins 2013, 89), y por ello es menester conocer lo que representa para el pueblo *Rom* el matrimonio

### **3.2. El matrimonio en la *kumpania***

Para el pueblo *Rom*, la familia es uno de los ejes fundamentales en su organización social ya autores como Gamboa y Gómez (2005), Fraser (2005), Bloch (1962), Fonseca (2009), han manifestado tal importancia en sus respectivos trabajos sobre el pueblo *Rom*. Ahora bien, la configuración de la familia está ligado al matrimonio, en este sentido a partir del trabajo de campo realizado sobre este tema se obtuvo algunos datos para entender su importancia en términos de identidad y los límites étnicos que se generan.

En la entrevista realizada a Alfredo, Nelson, Emilio y Elías sobre el matrimonio y las edades que deben tener para realizarse nos manifestaron “el matrimonio es muy importante para nuestro pueblo, porque que es nuestra cultura, demuestra lo que enseñamos a nuestros hijos”

(entrevista a Alfredo Yankovich antiguo dirigente de ASOROM, Quito, 16 de mayo 2016), en esta misma línea Nelson manifiesta que “el matrimonio es una forma de guardar nuestra cultura porque se demuestra lo que nos han enseñado nuestros padres, desde muy niños nos enseñan la importancia del matrimonio y el comportamiento que se debe tener con la esposa, con el esposo y con la familia” (entrevista a Nelson Yankovich integrante de la *kumpania* de Quito, 16 de mayo 2016).

En cuanto a la edad que deben tener para casarse manifiestan que desde los trece años ya están en edad de tener responsabilidades. Emilio nos dice “yo case a mi hija hace cuatro años, cuando tenía los catorce años” (entrevista a Emilio Gómez integrante de la *kumpania* de Quito, 16 de mayo 2016), y Elías nos comenta “a mí ya se me está pasando la edad para casarme ya tengo dieciocho años” (entrevista a Elías Yankovich hijo de Alfredo Quito, 7 de junio 2016). Nelson manifiesta que “puedes verles muy niños, pero ya tienen carácter y pueden asumir responsabilidades” (entrevista a Nelson Yankovich integrante de la *kumpania* de Quito, 16 de mayo 2016).

A partir de los datos proporcionados por Alfredo y Nelson entendemos que el matrimonio es parte importante de su cultura porque está ligado a las enseñanzas y reproducción de la cultura, así como a los valores sociales entorno al rol social de la familia, que son transmitidas por los padres a los hijos en cuanto al comportamiento con la esposa, el esposo y los hijos. En lo que se refiere a la edad para el matrimonio, la edad puede parecer muy temprana, pero esto responde a que a estas edades al interior de la *kumpania* son consideradas edades para tener responsabilidades.

El matrimonio (alianza) al ser una relación de parentesco que se adquiere de forma directa (Gómez 2012) forja una relación directa entre los esposos que está enmarcado en las condiciones culturales del grupo social donde se realiza, llevando a que existan obligaciones y deberes que son aceptados socialmente, muestra de esto tenemos la edad que los jóvenes son considerados para el matrimonio que en el caso del pueblo *Rom* son los trece años en adelante.

### **3.2.1. El pedido de mano**

En la *kumpania* el pedido de matrimonio es todo un proceso que tiene sus características muy marcadas, inician con el interés de uno de los jóvenes por el otro. Cuando un hijo muestra interés por una chica lo primero que hace es comentarle a su padre sobre su interés e inicia todo un proceso que es detallado a continuación:



Si mi hijo me dice mira esta bonita esa muchacha, a partir de eso me pongo a pedir nuera, y pongo la voz, le cuento a un amigo y a otros gitanos, mira la hija de Emilio por ejemplo es de interés de mi hijo, no hablo directamente con Emilio sino que le hago llegar la noticia del interés de mi hijo y cuando creo que ya llevo la voz a Emilio y no dice nada y mi mujer llega a la carpa a su carpa entiendo que todo va bien, porque se han dado casos que cuando le llega la voz al padre va donde el padre del interesado y dice que yo no doy nuera, pero si va todo bien les digo a la *kumpania* que le digan a Emilio que me le pidan permiso para pedirle la mano, si él dice si le doy permiso se define la fecha para el pedido, y el pedido de mano es una fiesta. Que hacemos nosotros preparamos la fiesta y el padre de la novia no gasta nada, solo en la ropa de él y de sus hijos, yo le compro como padre del novio todo a la niña para la fiesta.

En la fiesta de pedida la niña no llega, mientras no hagamos negocio del dote con el padre y mientras no de autorización, la negociación no la hago yo directamente con el padre, sino que yo autorizo a los padrinos para que negocien. El padre pide digamos cincuenta mil dólares ahí va la negociación diciendo que hemos traído cantantes para que baje lo que pidió, o la presentación de bailarines digamos europeos para que le bailen al padre de la novia, y el padre dice por esos bailarines te bajo diez mil, esto sirve para alargar la fiesta y una integración.

Cuando ya se acepta la pedida de mano se agarra la *plozka* y se la pone a la novia, esa es la marca para que cualquier gitano sepa que está comprometida y de ahí viene la boda (entrevista a Nelson Yankovich integrante de la *kumpania* de Quito, 16 de mayo 2016).

La pedida de mano es un proceso largo que demuestra la importancia del matrimonio para el pueblo *Rom*. Y tiene como función integrar a la *kumpania* en cada uno de los actos que se realiza. Por ejemplo, la elección de los padrinos, quienes son personas reconocidas al interior de la *kumpania* y son parte activa de este acontecimiento.

### **3.2.2. La virginidad en el matrimonio**

Para el pueblo *Rom* el tema de la virginidad en las mujeres es muy relévate, en este tema se demuestra el honor de la familia, Emilio comenta “para nosotros es sagrado la virginidad, una mujer cuando se casa tiene que ser necesariamente virgen, porque es un orgullo como padres entregar una hija virgen” (entrevista a Emilio Gómez integrante de la *kumpania* de Quito, 16 de mayo 2016), Alfredo complementa lo expuesto al decir “es esencial el día de la boda la virginidad de la mujer porque es el honor de toda la familia, de los tíos, primos” (entrevista a Alfredo Yankovich antiguo dirigente de ASOROM, Quito, 16 de mayo 2016).

La importancia también se demuestra en lo que sucede en la noche de la boda donde “hay mujeres para revisar la virginidad de la novia, los novios no tienen luna de miel privada y el novio tiene que esperar la comprobación de la virginidad de su mujer, una vez comprobado se

muestra la señal a las mujeres como las esposas de los padrinos y a las mujeres ancianas” (entrevista a Alfredo Yankovich antiguo dirigente de ASOROM, Quito, 16 de mayo 2016). En el caso de no ser virgen “el novio puede devolver a la mujer al padre y cae sobre él toda la desonra y tiene que pagar todos los gastos de la boda y la mujer queda deshonrada y ya nadie pide su mano, en caso de que un gitano pida su mano la boda es de segunda, es más pequeña (entrevista a Alfredo Yankovich antiguo dirigente de ASOROM, Quito, 16 de mayo 2016), Alfredo también comenta como se realiza la prueba los *Romaníes* de España donde:

Tienen la costumbre del pañuelo, en la noche de luna de miel la suegra introduce un pañuelo para comprobar la pureza de la mujer y una vez comprobado la virginidad los que están en la fiesta lanzan dulces y todos felices y si no es virgen comienzan los problemas, ahí viene los lloros, las pelus, y el padre tiene que dar la cara por la falta de su hija, pero eso también pasa acá por que como te dije es una deshonra para la familia (entrevista a Alfredo Yankovich antiguo dirigente de ASOROM, Quito, 16 de mayo 2016).

La honra y el prestigio de la familia están muy relacionadas con la virginidad de la mujer al momento del matrimonio, debido a que representa el cuidado y la educación de valores que ha recibido por parte de su familia en cumplimiento de las leyes que rigen al pueblo *Rom*. El no llegar virgen al matrimonio representa una falta grave y demuestra que su familia falló en el cumplimiento en la educación de los valores del grupo.

### **3.2.3. La nueva hija**

Cuando la boda no ha tenido ningún percance en la comprobación de la virginidad de la mujer que contrajo matrimonio pasa a vivir con la familia del esposo y es una hija más para el suegro, esto conlleva a que el suegro garantiza a la familia de la novia que no le faltará nada y va a estar bien cuidada. “Mira cuando un hijo se casa, su esposa pasa a vivir con nosotros y es una hija más, si es muchachita de catorce años nosotros le enseñamos, le criamos” (entrevista a Emilio Gómez integrante de la *kumpania* de Quito, 16 de mayo 2016). Esto lleva a que la nuera adquiere responsabilidades con la familia con la que vive, “para nosotros como padres es un orgullo que nuestras hijas al casarse ayuden en la carpa de su esposo, que cuide y respete a su suegro porque es una hija más para la familia de su esposo” (entrevista a Nelson Yankovich integrante de la *kumpania* de Quito, 16 de mayo 2016).

Sobre el tiempo en que el nuevo matrimonio comparta la carpa o la casa según sea el caso depende del espacio con que se cuenta y sobre todo si no existe otro hijo que se case, en el caso de que exista otro hijo que se case, el primer matrimonio abandona la carpa para dar espacio al nuevo matrimonio, pero por lo general la nueva vivienda está muy cerca de donde

viven los suegros. “Cuando un hijo se casa y es el segundo en casarse viene con su esposa y si hay espacio podemos vivir todos en la carpa, pero si no hay espacio, el primer hijo en casarse arma una nueva carpa, pero junto a nosotros” (entrevista a Emilio Gómez integrante de la *kumpania* de Quito, 16 de mayo 2016).

Al hablar sobre este tema Alfredo nos comentó “yo tengo tres hijos varones y cuando se casen, sus esposas van a vivir conmigo y estarán mis nietos en mi casa, pero si tuviera hijas ellas se irían y me quedaría solo con el ultimo hijo porque el último de los hijos se queda con los padres (entrevista a Alfredo Yankovich antiguo dirigente de ASOROM, Quito, 16 de mayo 2016). Este suceso de la separación de la mujer al casarse de su familia demuestra la organización patrilineal que existe en el pueblo *Rom*, lo que conlleva a que los padres formen parte en la educación de su descendencia.

#### **3.2.4. Resolución de conflictos en el matrimonio**

En el caso de existir un conflicto al interior de un matrimonio toda la *kumpania* es participe de este arreglo y queda como garante del acuerdo que se ha llegado, Nelson plantea un ejemplo sobre cómo se llega a las soluciones en la *kumpania*:

Supongamos que tuvimos un problema con Emilio por el matrimonio de su hijo con mi hija, supongamos que su hijo le golpeó a mi hija, entonces que hace mi hija, se vuelve a mi casa, porque ahí tiene refugio, y hago una convocatoria a toda la *kumpania*, y les digo que el hijo de Emilio le pego a mi hija y que en el acuerdo se quedó en que le iba a tratar bien a mi hija, ahí hacen una junta a la cual no puedo ir y tampoco puede ir Nelson, porque no nos encaran, cada uno cuenta su versión y la *kumpania* me cuenta la versión de Nelson y me dicen que no es solo la culpa del hijo de Emilio sino que tú hija lo ofendió, no hizo esto o aquello, y como estoy enojado les digo no le devuelvo a mi hija porque otra vez me la va a maltratar y la *kumpania* que hace, me dicen que la *kumpania* va a quedar de garante y le ponen condiciones al hijo de Emilio para que no le maltrate y ahí le devuelvo a mi hija por que queda de garante la *kumpania*. Como ven siempre los arreglos lo hacemos con la *kumpania* no lo hacemos frente a frente (entrevista a Nelson Yankovich integrante de la *kumpania* de Quito, 16 de mayo 2016).

La participación de toda la *kumpania* genera un sentido de pertenencia de todos sus miembros y permite que no existan confrontaciones directas entre los involucrados en el conflicto. De esta manera se garantiza que el conflicto no pase a actos de violencia que pueden ser mucho más graves.

Al tomar en cuenta todos estos elementos proporcionados sobre el matrimonio como: la pedida de mano, la virginidad en las mujeres, el ingreso de la esposa en la familia del esposo, la resolución de conflictos y las edades apropiadas para el matrimonio podemos entender la importancia del matrimonio en la configuración de lazos de parentesco basado en el prestigio. En términos de identidad los matrimonios reafirman la identificación y adhesión en la *kumpania*.

### 3.3. Las alianzas matrimoniales en la familia de Alfredo

Para entender de mejor manera lo que está relacionado con las alianzas matrimoniales en la familia de Alfredo es menester tener dos elementos en cuenta: el primero, es la existencia en el pueblo *Rom* de varios subgrupos como se puede apreciar en la (tabla 3.1)

**Tabla 3.1 Subgrupos del pueblo Rom**

Subgrupos	
<i>Kalderash</i>	<i>Sinti</i>
<i>Lovaria</i>	<i>Boyasa</i>
<i>Churaria</i>	<i>Siyiachias</i>
<i>Bugaria</i>	<i>Dom</i>
<i>Xoraxa</i>	<i>Chaiquesti</i>

Fuente: Alfredo Yankovich, antiguo dirigente de ASOROM, entrevista por Franklin Pinto, Quito, 2 de junio del 2016)

En estos grupos existen linajes en estos subgrupos como: *Bolochok, Jháles, Mijhais, Churon, Bobokón* (J. Gamboa, A. Gómez , y otros 2005), los linajes anotados pertenecen al grupo *Kalderash*, el nombre de este grupo está relacionado con la actividad económica tradicional (trabajo con cobre) que realizan. Alfredo se identificó como *Kalderash*, por la actividad que realiza su grupo y como Greco por su lugar de origen.

El segundo elemento es la existencia al interior de la *kumpania* una referencia de las familias por el prestigio que tienen ya sea por herencia de un ancestro o por la propia generación de este prestigio por la familia, esto se demuestra en el caso de la familia de Alfredo en el

prestigio que tienen en la *kumpania* por su abuelo *Rista*. Tener en cuenta estos elementos nos permitirá comprender de una mejor manera como se han desarrollado las alianzas matrimoniales en la familia de Alfredo.

Una vez que se toma en cuenta estos dos elementos podemos apreciar en la (imagen 3.1) lazos matrimoniales de la familia de Alfredo, iniciando con el abuelo de Alfredo (*Rista*) y terminando con la nieta de Alfredo (*Angelina*).

Figura 3.1 Imagen 3.1 Lazos matrimoniales de la familia de Alfredo

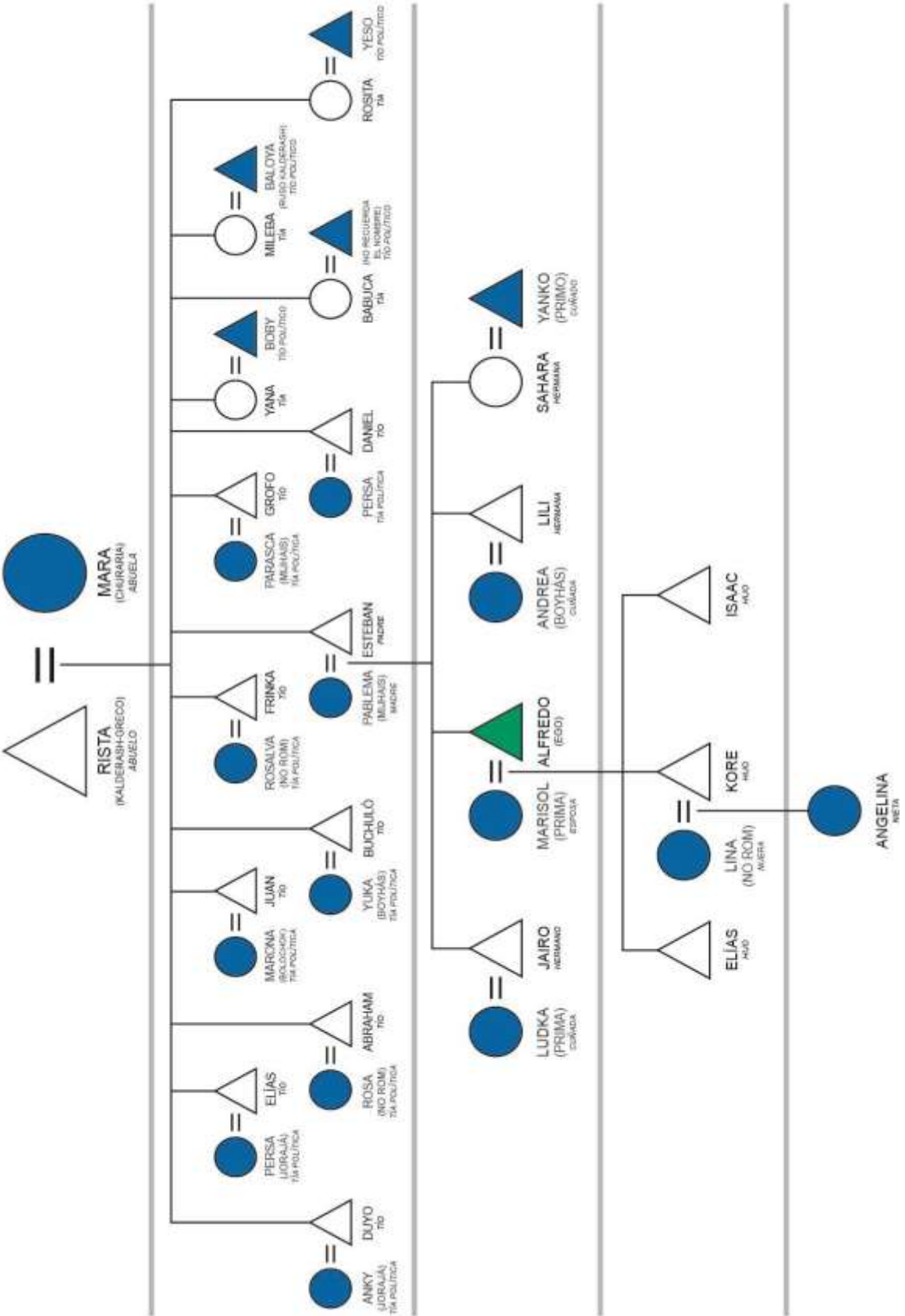

Fuente: Elaboración a partir de la entrevista realizada a Alfredo

### 3.3.1. Análisis de los lazos matrimoniales de los tíos de Alfredo

Entrando en materia de análisis de los lazos matrimoniales de los tíos de Alfredo partimos de los abuelos, en este caso *Rista* que pertenece al grupo *Kalderash-Greco* contrae matrimonio con *Mara* que pertenece al grupo *Churaria*, que es uno de los grupos que nos ha manifestado Alfredo, de este matrimonio nacen nueve hijos varones y cuatro mujeres. *Duyo* que pertenece al grupo *Kalderash-Greco* por línea paterna se casa con *Anky* que pertenece al grupo *Jorajá*, el segundo hijo Elías se casa con *Persa* que pertenece al grupo *Jorajá*; estos dos matrimonios son un caso ya que *Anky* y *Persa* son primas, Alfredo nos aclara que estos matrimonios son un “intercambio” entre los dos grupos y que por las dos mujeres la familia de Alfredo dio en matrimonio su tía *Babuca*. “Vas a quedar sorprendido con la historia que viene, mis tíos *Yuyo* y Elías se casan con estas dos primas, porque mi abuelo les da una hija (*Babuca*) y ellos le dan dos hijas (*Anky* y *Persa*), eso se hace por el prestigio que se ganó mi abuelo entre ellos, y lo que buscan ellos es hacer más fuerte los lazos con nosotros” (entrevista a Alfredo Yankovich antiguo dirigente de ASOROM, Quito, 2 de junio 2016).

Siguiendo con los demás hijos del matrimonio de *Rista* con *Mara*, tenemos a *Yeso* quien se casa con *Rosa* que no pertenece al pueblo *Rom* y es de nacionalidad colombiana, los hijos de este matrimonio son romaníes por la línea paterna y conviven con el pueblo *Rom*, Alfredo pone énfasis en determinar la nacionalidad de *Rosa*. Esta dinámica se da a partir de que la mujer pasa a vivir con la familia del esposo facilitando a sus hijos compartir con las dinámicas *Rom*. *Juan* que es otro de los tíos de Alfredo quien se casa con *Marona* que pertenece a los *Bolochock*, este grupo se encuentra dentro de los linajes del grupo *Kalderash* a partir de la clasificación de Gamboa, Gómez, Gómez (2005).

*Bochuló* otro de los tíos de Alfredo contrae matrimonio con *Yuka* del grupo *Bosaya*, *Frinka* se casa con *Rosalba* que no pertenece al pueblo *Rom* y es de nacionalidad colombiana. Al igual que el caso de *Rosa* Alfredo pone énfasis en su nacionalidad y nos proporciona datos adicionales, “*Rosalba* era nieta del Arzobispo de Manizales, una mujer muy católica” (entrevista a Alfredo Yankovich antiguo dirigente de ASOROM, Quito, 2 de junio 2016).

Siguiendo con el análisis tenemos a *Grofo* quien realizó su matrimonio con *Parasca* en este caso Alfredo nos comenta “ella tiene un lazo familiar lejano con mi abuela *Mara* y por eso se pidieron ese matrimonio” (entrevista a Alfredo Yankovich antiguo dirigente de ASOROM, Quito, 2 de junio 2016), quien también se casa con un familiar lejano por parte de la abuela *Mara* por el lado de los varones es *Daniel* quien se casa con *Persa*.

En el caso de las hijas mujeres tenemos que *Yana* se casa con *Boby* quien es sobrino del abuelo *Rista*, *Babuca* se casa con un miembro del grupo *Jorajá* por el cumplimiento del acuerdo que llegaron las dos familias, “*Babuca* es quien se casó por el cambio que te conté anteriormente” (entrevista a Alfredo Yankovich antiguo dirigente de ASOROM, Quito, 2 de junio 2016).

Las dos mujeres restantes son Milena que contrajo matrimonio con *Baloya* que pertenece al clan *Kalderash* ruso y la última hija Rosita se casa con Yeso. Hemos dejado para el final a Esteban quien es el padre de Alfredo, en este caso en particular tenemos que Esteban se casa con *Plamena* del clan *Mijhais* que pertenece al grupo *Kalderash* según la clasificación que presenta en su trabajo Gamboa, Gómez, Gómez (2005). *Plamena* es prima del abuelo *Rista*, este matrimonio fue pedido por el lazo familiar.

En este recuento sobre la primera generación del matrimonio de *Rista* con *Mara*, nos aporta varios elementos el primero que tenemos es la existencia de un acuerdo de “intercambio” entre el grupo *Kalderash* y el grupo *Jorajá*, en este acuerdo la una familia compromete una hija y el otro grupo compromete dos hijas este intercambio tiene como base el prestigio que tiene *Rista* tiene ante el otro grupo, el grupo *Jorajá* compromete a dos hijas en función de ampliar los lazos de parentesco con el grupo *Kalderash* a partir de la alianza matrimonial.

Como segundo elemento tenemos que estos matrimonios han sido arreglados por los padres, eso lo demuestra el asunto con el grupo *Jorajá* y también lo que Alfredo dice sobre se “pidió esos matrimonios” además del dato que nos brindó la esposa de Alfredo quien sostiene “estos matrimonios eran arreglados por los padres” (entrevista esposa de Alfredo Quito, 2 de junio 2016 integrante de la *kumpania* de Quito, 16 de mayo 2016). Este elemento está en concordancia con la autoridad moral de los padres y que es aprobado por el grupo (Bourdieu 2010).

El tercer elemento es como se realiza los matrimonios en cuanto si es varón o mujer, casi la totalidad de los hombres tienen matrimonios con mujeres pertenecientes a otros grupos o clanes a excepción de Esteban, lo mismo sucede en las mujeres, casi la totalidad de las mujeres tienen esposo dentro del grupo *Kalderash* y son familiares directos excepto *Babuca*. El caso de *Babuca* responde al acuerdo que se dio entre los grupos *Kalderash* y *Jorajá*, este hecho nos hace reflexionar que dentro de la lógica *Romaní* las mujeres pasan a vivir con la familia del esposo en el caso de las mujeres de grupos diferentes tienen que pasar a vivir con



una nueva familia lo que genera que se desarrollen lazos más sólidos con los otros grupos, y en el caso de las mujeres del grupo a fortalecer los lazos internos del grupo.

Como cuarto elemento tenemos que existen dos matrimonios de hombres *Romaníes* con mujeres que no pertenecen al pueblo *Rom* y en el caso de las mujeres es nulo la existencia de estos matrimonios mixtos. Sobre las mujeres ajenas al grupo Alfredo en la entrevista pone énfasis en señalar la nacionalidad, una vez que hemos tomado en cuenta estos elementos desarrollaremos la segunda generación del árbol genealógico de la familia de Alfredo.

### **3.3.2. Análisis de los lazos matrimoniales de los hermanos de Alfredo**

En este caso tenemos a cuatro hijos del matrimonio Esteban y *Pablema*, tres son varones y una mujer. Jairo el hijo mayor se casó con *Ludca* que pertenece al mismo grupo y es prima, Alfredo nos aclara que “es familia por parte de la abuela, la abuela de *Ludca* es hermana de mi mamá” (entrevista a Alfredo Yankovich antiguo dirigente de ASOROM, Quito, 2 de junio 2016). Sahara se casó con Emilio que es primo y pertenece al mismo grupo, Alfredo comenta sobre esto que “Emilio es hijo de mi tío Elías y este matrimonio no fue por decisión de mi padre porque ella se fugó” (entrevista a Alfredo Yankovich antiguo dirigente de ASOROM, Quito, 2 de junio 2016).

En el caso de Alfredo se casa con *Lucuma* que es su prima, en este caso Alfredo manifiesta el abuelo de *Lúcuma* es hermano de mi papá” (entrevista a Alfredo Yankovich antiguo dirigente de ASOROM, Quito, 2 de junio 2016). Lili contrae matrimonio con Andrea que pertenece al clan *Bolochoc* y no tiene ninguna relación familiar.

Sobre cómo se decidió estos matrimonios Alfredo nos comenta que “estos matrimonios los decidió mi padre, sobre todo el de los varones, con mi hermana no por que como te dije ella se fugó, el más alejado es Lili que se casó con Andrea del clan *Bolochoc* y el resto todos somos casados entre parientes” (entrevista a Alfredo Yankovich antiguo dirigente de ASOROM, Quito, 2 de junio 2016).

La información compartida nos sigue dando elementos sobre el matrimonio, en este caso no encontramos matrimonios mixtos, pero se mantiene la decisión de cómo se conforman los matrimonios a partir de la decisión del padre. Además, se percibe un incremento en matrimonios con familiares cercanos como primos y un solo caso de matrimonio con una persona de otro clan, esto responde a un fortalecimiento de los linajes del grupo mediante matrimonio endogámico, esto a su vez fortalece los lazos de parentesco al interior del grupo, por otro lado, la no existencia de matrimonios exogámicos con no *Rom* plantea la generación

de límites étnicos hacia los otros, con esto se fortalece la construcción de identidad del pueblo *Rom*

También debemos tomar en cuenta en comparación con el análisis anterior que la designación del abuelo *Rista* en la realización de matrimonios, existe un solo caso de matrimonio entre primos y es el caso de Esteban, este elemento se repite con su descendencia, pero a la inversa, es decir, solo se designa a uno de sus hijos el matrimonio con una persona ajena al grupo. Este dato ya va dibujando la importancia que tiene los lazos de parentesco a partir del matrimonio para el pueblo *Rom* a partir de la conservación de lazos de parentesco al interior del grupo, así como las relaciones con grupos ajenos. También se nos da a conocer la fuga de la hermana con quien es su esposo Emilio.

### **3.3.3. Análisis de los lazos matrimoniales de los de la descendencia de Alfredo**

Alfredo tiene tres hijos, dos de los cuales son solteros, su hijo mayor *Core* se casó con Lina de nacionalidad colombiana y que no pertenece al pueblo *Rom*, de este matrimonio nació Angelina. Alfredo nos comenta lo siguiente: “mi hijo *Core* se casó con Lina, ellos se conocieron por internet, ellos están viviendo conmigo como dice nuestra cultura, Angelina es mi primera nieta y la consentida” (entrevista a Alfredo Yankovich antiguo dirigente de ASOROM, Quito, 2 de junio 2016).

Cuando le consultamos sobre los matrimonios de sus dos hijos solteros es muy claro al decir “me gustaría extenderme con otras *kumpanias* eso me ayudaría a que nos conozcan internacionalmente, por el prestigio de mi abuelo y por quien soy, por eso estoy viendo algunas jóvenes en otras *kumpanias* para mis hijos” (entrevista a Alfredo Yankovich antiguo dirigente de ASOROM, Quito, 2 de junio 2016). La información que se obtuvo en este apartado demuestra la importancia que tiene para Alfredo que exista matrimonios con *Romaníes*, por la cuestión del prestigio que tiene su familia, así mismo se observa la misma dinámica de sobre la esposa de su hijo *Core* que ha pasado a vivir con ellos, y como Alfredo como padre plantea las condiciones que deben tener los matrimonios de sus dos hijos solteros.

En cada uno de los apartados relacionados con el análisis de los lazos matrimoniales de la familia de Alfredo y las características del matrimonio nos lleva a ver que existen cambios en ciertos elementos y otros se mantienen. Dentro de las características que se mantienen esta lo que se relaciona a la designación de parejas tanto dentro de la *kumpania* como con en otros grupos con el fin de mantener el prestigio de su familia, en este sentido se debe entender al matrimonio como una forma de estrategia que busca mantener, salvaguardar o en su defecto

aumentar el capital simbólico de un grupo (Bourdieu 2010). Esto lo demuestra cómo se eligen las alianzas por parte de los padres hacia los hijos en cada una de las generaciones.

En este marco se puede apreciar como en la primera generación existe solo un matrimonio en el caso de varones con un familiar cercano y los demás matrimonios son con personas de otros grupos, nos referimos al caso de Esteban con *Pablema*, en la segunda generación pasa lo contrario, el matrimonio con miembros del mismo grupo es mayor al que existe con personas ajenas al grupo. También existe una clara diferenciación en cuanto a varones y mujeres, el caso de los varones sus matrimonios son con mujeres de otros grupos, en el caso de las mujeres se prefiere casarlas con familiares del mismo grupo, a no ser que exista algo excepcional como el convenio entre familias para un intercambio de integrantes como sucede con *Babuca*, esto significa que al interior de los grupos *Rom* existe una forma de equivalencia de una generación a otra, donde el matrimonio endógeno y exógeno equilibra los lazos de afinidad, tanto internos como externos permitiendo la unidad del pueblo *romaní*, pero que a su vez mantiene límites con los otros grupos en base a una adscripción categorial de la identidad básica (Barth 1976) del otro grupo.

Además existe un respeto absoluto a la decisión del padre de con quien se debe casar y con quien no en la primera generación, en el caso de la segunda generación existe una fuga para contraer matrimonio con otra persona y en el caso de la tercera generación existe un respeto por parte de los hijos sobre la opinión de con quien se deben casar, si bien se ve un deterioro en la decisión del padre sobre el asunto de matrimonios, existe todavía un gran respeto a lo que el padre dice sobre el matrimonio demostrando una autoridad moral del padre (Bourdieu 2010).

La presencia de matrimonios mixtos en comparación a los matrimonios entre *romaníes* es mínima y se da solo de hombres *romaníes* hacia mujeres no *Rom*, esto responde a que según la cultura *romaní* la mujer debe ir a vivir con la familia del esposo, esto lleva a que si una mujer se casa con un no *Rom* debe abandonar la *kumpania* en cumplimiento de esta norma limitando la relación de los familiares *Rom* con su descendencia. Tomando en cuenta a esta norma cultural en el caso de las mujeres que se casan con *romaníes* permite que exista una relación directa con los hijos de las mujeres no *Rom* permitiendo la reproducción de las características culturales del pueblo *romaní* mediante la construcción de la identidad de los hijos, debemos anotar que esta es una forma de mantener los límites étnicos con grupos ajenos al pueblo *Rom*.

Todo este análisis nos permite determinar que el parentesco es una estructura social que tiende a reproducir los lazos sociales que son sostenidos por un tejido de prestigio (Bourdieu 2010), además que el matrimonio no responde a una lógica calculadora determinada por la necesidad, sino más bien que responden a una lógica de organización social (Bourdieu 2010), propia de la cultura *Rom*. En este sentido el matrimonio reconstruye el tejido social del pueblo *Rom* centrado en el prestigio que está relacionado con la selección de la mujer, es decir el matrimonio de carácter endogámico para reproducir y consolidar el prestigio de un clan específico.

### **3.4. Recapitulando**

Este capítulo se centra en los lazos de parentesco, y su relación con la construcción de la identidad y los límites étnicos del pueblo *Rom*, en este contexto se definió que el parentesco es una construcción social que determina derechos y obligaciones (Haviland, y otros 2010), y que existen relaciones directas e indirectas, las relaciones directas están asociadas con el nacimiento y las alianzas del matrimonio, y las relaciones indirectas son las que se adquieren por las relaciones sociales que son resultado del matrimonio (P. Gómez 2012).

A partir de esto tomamos en cuenta el uso social de los lazos de parentesco, en este sentido el matrimonio responde a una estrategia que permite la perpetuación del sistema organizativo para mantener o mejorar el capital simbólico (Bourdieu 2010), de sus integrantes, en el caso del pueblo *Rom* este capital social lo representa el prestigio de las familias, se puede decir que al interior del pueblo romaní el prestigio es un factor fundamental debido a que tiene una relación muy próxima con el cumplimiento de las normas vigentes al interior de las *kumpania* y simboliza el honor del linaje que tiene que ser fomentado mediante el matrimonio.

El matrimonio construye la identidad del pueblo *Rom* debido a que permite una adscripción de los *romaníes* a partir del uso de recursos institucionales específicos que le permiten tener una práctica discursiva específica (Hall y Du Gay 2003), es decir el matrimonio permite una sutura entre el discurso y la práctica (Hall y Du Gay 2003), que genera una adhesión a esta forma de organización y entender el matrimonio. Esto se demuestra con todo el proceso que conlleva el casamiento como: la pedida de mano, la importancia de la pureza de la mujer al momento de casarse, la designación de las parejas en base al prestigio de las familias, la edad en la que los jóvenes pueden casarse, la resolución de conflictos en el matrimonio, el abandono del hogar de la mujer casada para pasar a ser parte de la familia del esposo.

Es en esta práctica discursiva donde se generan límites étnicos entre grupos del pueblo *Rom* y los grupos no *Rom*, si se toma en cuenta que los *Romaníes* cuentan con categorías propias que permiten organizar su interacción social (Barth 1976), y excluyen al “otro”. En este sentido existen matrimonios endogámicos y exogámicos al interior del pueblo *Rom* que fortalecen los lazos de parentesco de las *kumpanias* y los otros grupos que permiten la organización social interna; la exclusión del otro, del no *Rom* se materializa en los matrimonios mixtos, los cuales se dan entre mujeres no *Rom* y hombres *Romaníes* limitando así el acceso de los “otros” a la cultura *Rom*.

## Conclusiones

El presente trabajo investigativo se lo realizo al sur de Quito, específicamente en el barrio Frente Popular, este sector es conocido como la Biloxi, sector donde se encuentra un número importante de miembros del pueblo *Rom*. El trabajo inicio en el 2013, con los primeros acercamientos que fueron muy difíciles por el hermetismo que pueblo *Rom* tiene hacia los *gadye*, después de varias reuniones nos dieron la facilidad para poder realizar este trabajo de investigación que se enmarca en la antropología.

En este contexto la realización de una etnografía es primordial, al ser esta, una metodología muy importante en la antropología para la realización de una investigación, la etnografía nos permitió tener un contacto muy cercano con el grupo y sobre todo con la familia de Alfredo Yankovich que fue el caso de estudio. Los instrumentos utilizados para la recolección de datos fueron los óptimos para el trabajo de campo, aunque se tuvo que cambiar el cronograma de visitas y entrevistas por factores propios de un trabajo de campo. Los instrumentos utilizados; las entrevistas semiestructuradas nos dieron la oportunidad de obtener datos que en un inicio no se tomaron en cuenta, pero que a la larga del trabajo fueron fundamentales, la utilización de mapas de migración también fueron muy importantes para poder plasmar las rutas migratorias que la familia Yankovich ha realizado en el continente al igual que desarrollar el tema de la memoria y a partir de la memoria lo referente al prestigio parte fundamental para el tema de lazos de parentesco específicamente en el caso del matrimonio.

El argumento de este trabajo investigativo parte de la construcción de la identidad del pueblo *Rom* a través de la adscripción y pertenencia a la *kumpania* como elemento básico en la estructura de la organización social de los romaníes. La identidad como plantean Hall y Barth se construye en relación con los otros, la adscripción gira en torno a la práctica de los romaníes en el cotidiano a través de los diversos rasgos culturales que son resultado de procesos históricos, esto esboza los límites étnicos mediante el uso de las estructuras de parentesco y la memoria.

A partir de este planteamiento el marco teórico que se utilizó fueron los planteamientos de Hall (2003) y Barth (1976), el primero sobre la identidad y el segundo autor sobre los límites étnicos, para quienes las configuraciones de estos temas se centra en los “otros”, lo que conlleva a una adscripción que construye la identidad y los límites étnicos, las propuestas de estos dos autores fueron fundamentales para poder articular en el trabajo los temas de memoria que se trabajó a partir de Jelin (2002); y el uso del parentesco desde Bourdieu (2010).

En el caso de Jelin (2002) nos permite entender a la memoria como un eje fundamental en la construcción de la identidad y límites étnicos a partir de entender a la memoria como la portadora de hábitos que son desarrollados en el discurso y llevados a la práctica en la convivencia diaria de los *Romaníes*, en el caso de Bourdieu (2010) permite entender la construcción de los límites étnicos a partir de los lazos matrimoniales a través de la utilización de los matrimonios exogámicos y endogámicos al interior del pueblo *Rom* con otras *kumpanias* y la casi presencia nula de matrimonio exogámicos con miembros ajenos al pueblo *Rom*. Para este trabajo también fue fundamental las investigaciones realizadas sobre el pueblo *Rom* de autores como Vaux (1974), Bloch (1962), Fraser (2005), Gómez (2010), Rizo (2005), Yoors (2009), Gamboa y Gómez (2005), entre otros, que nos permitieron tener una mayor base de elementos para el desarrollo del estado del arte para el desarrollo del trabajo de campo y la articulación teórica del tema

A partir de estos aportes sobre el pueblo *Rom* y el marco teórico que se utilizó, una de las características que relaciona la identidad y los límites étnicos es el nomadismo, lo que hace que los *Romaníes* son conocidos mundialmente. La importancia del viaje se relaciona con el reencuentro familiar para mantener lazos con los familiares que se encuentran en otros países, además de este objetivo el viaje permite que se genere una relación personal al interior de la *kumpania* a través de la convivencia y facilitar una estructuración interna.

Esta funcionalidad está relacionada con la posibilidad de dar a conocer a los jóvenes los valores y reglamentos que son los principios básicos de la convivencia, entre estos tenemos la solidaridad con todos los miembros de la *kumpania* y el respeto a la ley *Kriss Romaní*. Estos elementos están afines con el honor y prestigio que se consigue con el cumplimiento de cada uno de ellos, lo que les facilita ser reconocidos al interior del grupo y por otras *kumpanias* y ser considerados para actos fundamentales como la conformación de la *Kriss Romaní* y el matrimonio.

Todo esto se logra mediante el uso de la memoria, que es un mecanismo cultural que fortalece el sentido de pertenencia, en este sentido la construcción de la identidad a partir de la memoria está ligada a la identificación mediante la adscripción a las costumbres culturales de los *Roma*, además el viaje permite mantener límites étnicos en base a las cortas estancias en los lugares lo que permite el desarrollo de ciertas actividades como el comercio con los no *Rom* y mantener la estructura de su estructura social.

Con lo mencionado sobre el viaje se puede decir que la identidad al ser un proceso de adscripción y pertenecía como dos ejes centrales -planteado por Hall- dicho proceso se da a

partir de dos formas estratégicamente reproducidos por los *Rom*. Los viajes permiten la pertenencia de los nuevos *Rom* en la comunidad ampliada, y la adscripción se da en el hecho de compartir los códigos culturales que se dan y se reproducen en el viaje. Con relación a los límites étnicos el viaje es una de las estrategias –planteado por Bath- donde se acentúa su identidad étnica y por ende su diferencia con la sociedad mayoritaria (no *Rom*) además de reducir el contacto que pueda poner en peligro sus rasgos identitarios.

Otro de los puntos que ha sido desarrollado en este trabajo está relacionado con los lazos de parentesco a través del matrimonio, a partir del estudio de caso de la familia de Alfredo se determina la existencia de dos tipos de matrimonios: exogámicos y endogámicos que se los realiza al interior del pueblo *Rom*, debemos recordar que la interior del pueblo *Rom* existen varios subgrupos. Estos dos matrimonios presentan características diferentes el uno (matrimonio exogámico) se lo realiza con miembros *Romaníes* de otras *kumpanias* o grupos diferentes pero que pertenecen al pueblo *Rom*, y plantea la abertura del clan hacia los otros *Romaníes*. El otro (matrimonio endogámico) se los lleva a cabo al interior de la *kumpania* con familiares cercanos y esboza el cierre del linaje al interior de la *kumpania*.

También tenemos los matrimonios que se realizan entre *romaníes* y personas no *romaníes* que se los conocen como matrimonios mixtos, estos matrimonios son muy reducidos y presentan una característica fundamental, y es que se los realiza de hombres *romaníes* con mujeres *romaníes* y están encaminado a mantener el linaje por línea paterna.

Sobre estos tipos de matrimonios en el análisis del árbol genealógico de la familia de Alfredo Yankovich y partiendo que el matrimonio tiene un uso social –planteado por Bourdieu- que busca maximizar el valor simbólico (que en el caso de los *Roma* es el prestigio) de las familias observamos que en la primera generación los matrimonios exógenos son elevados y tienen la intención de mantener y reproducir las conexiones con otros grupos, en la segunda generación los matrimonios son de carácter endogámicos, lo que se busca con estos matrimonios es mantener el prestigio al interior de la *kumpania*, los matrimonios mixtos son mínimos y cumplen la característica planteada anteriormente.

Este análisis plantea la existencia de una lógica para la realización de los matrimonios y está basada en la maximización del prestigio tanto al interior de la *kumpania* como hacia fuera de la misma, siempre dentro del pueblo *Rom*. Y también demuestra que los matrimonios exógenos lo realizan en su mayoría los hombres y los endogámicos se realizan en su mayoría las mujeres *romaníes*.



En términos de identidad el matrimonio es un elemento que permite la construcción de una identificación a través de la diferencia a partir del prestigio al interior de la *kumpania* y de exclusión a los no *romaníes* al no permitir los matrimonios mixtos de mujeres *romaníes* con hombres no *Romaníes*. A partir de esto las formas como se realizan los matrimonios demuestran que al igual que el viaje es una estrategia para la generación de límites étnicos a partir de la adscripción de los individuos a las lógicas para la realización de dichos matrimonios y la no participación de los ajenos al pueblo *Rom* en esta característica cultural.

Al tomar en cuenta el viaje y el matrimonio se aprecia la existencia de una dicotomía en el pueblo *Rom* a partir de lo interno y lo externo. En lo que se refiere a lo interno está el prestigio como eje central alrededor del que se articula la identificación de los *romaníes*, debido a que el prestigio es el resultado del cumplimiento de los valores del pueblo *Rom* como: la solidaridad, el cumplimiento de las leyes, lo que en el cotidiano vivir genera la adscripción a la cultura mediante el hábito. Además, debemos anotar que es a partir de este prestigio que se puede tener movilidad social en interior de las *kumpanias* a partir del matrimonio.

En lo referente a lo externo debemos decir que existe la construcción de límites étnicos a partir del viaje y el matrimonio estos elementos entendidos como estrategias del pueblo *Rom* que al interior de la *kumpania* construyen su identidad y generan particularidades que difieren de la sociedad mayoritaria y de las cuales dependen para la conservación de su cultura. Esto lo demuestra la poca participación en el matrimonio de los no *Rom*, al igual que la limitada relación que existe de los *romá* con la sociedad mayoritaria salvo ciertas excepciones como el comercio.

## **Glosario**

**Kumpania.** Conjunto de patrigrupos familiares que pueden ser del mismo clan o no

**Kriss Romani.** Jurisdicción especial, derecho consuetudinario

**Rom.** Gente Rom

**Roma.** Plural de *Rom*

**Gadye.** Sociedad mayoritaria que no es *Rom*

**Romanés.** Idioma del pueblo *Rom*

**Shib Romaní.** Lengua romaní

**Zigeuner.** Término Alemán para referirse a los gitanos

**Romaníes.** Plural de romaní

**Sere Romengue.** Jefes de familia

**Vitsa.** Linaje patrilineal

**Vitsi.** Linajes patrilineales

**Kumpeniyi.** Plural de *kumpania*

**Gadyí.** Mujer de la sociedad mayoritaria no *Rom*

**Romaní.** Perteneciente al pueblo *Rom*

**ASOROM.** Asociación Nacional del Pueblo Rom del Ecuador

**PROROM.** Proceso Organizativo del Pueblo *Rom* (Gitano) de Colombia **PROROM**

## Referencias

- Barth, Fredrik. 1976. *Los grupos étnicos y sus fronteras*. México: Fondo de cultura económica.
- Bloch, Jules. 1962. *Los Gitanos*. Buenos Aires: Editorial Universitaria de Buenos Aires.
- Bourdieu, Pierre. 2010. "Lógicas Prácticas". En *El sentido práctico*, 229-315. Buenos Aires: Siglo Veintiuno Editores.
- Bustamante, Juan. 2010. *El pueblo RRom (gitano) y la Kriss RRomaní en el ordenamiento jurídico colombiano 1998-2010*. Medellín: Universidad de Antioquia.
- Fonseca, Isabel. 2009. *Enterradme de pie: La odisea de los gitanos*. Barcelona: Editorial Anagrañam S. A.
- Fraser, Angus. 2005. *Los gitanos*. Barcelona: Editorial Ariel, S. A.
- Gamboa, Juan Carlos, Ana Gómez, Venecer Gómez, Daniel Gómez, Yeni Gómez, y Milena Gómez. 2005. *Tras el rastro de melquiades*. Bogotá, D. C.: Proceso Organizativo del Pueblo Rom (Gitano) de Colombia.
- Gamboa, Juan Carlos, Venecer Gómez, y Ana Gómez. 2004. *Itinerario de viaje del pueblo Rom de Colombia: Apuntes para la historia de su proceso de visibilización*. Bogotá D. C.: Inédito.
- Geertz, Clifford. 2001. *La interpretación de las culturas*. Traducido por Alberto Bixio. Barcelona: Editorial Gedisa S. A.
- Gómez, Ana. 2010. *Pueblo Rrom -Gitanos- de Colombia: haciendo camino al andar*. Bogotá D. C.: Departamento Nacional de Planeación.
- Gómez, Emilio, entrevista de Franklin Pinto. *El matrimonio y lazos de parentesco* (16 de mayo de 2016).
- Gómez, Pedro. 2011. "El parentesco como sistema en la interfaz bio-cultural N° 27, Artículo 40." *Revista Gazeta de antropología*, n° 27: 1-17.
- Gómez, Pedro. 2012. "Los confines del sistema de parentesco y su evolución histórica." *Revista Gazeta de antropología*, n° 28: 1-16.
- Hall, Stuart, y Paul Du Gay. 2003. *Cuestiones de identidad cultural*. Buenos Aires-Madrid: Añorrortu editores S. A.
- Hammersley, Martyn, y Paul Atkinson. 2001. *Etnografía Método de investigación*. Barcelona: Ediciones Paidós Ibérica, S. A.
- Haviland, William, Harald Prins, Dana Walrath, y Bunny McBride. 2010. *Anthropology: The human challenge*. Belmont: Wadsworth.
- Hermitte, Esther. 2001. "De las notas de campo a la teoría. Descubrimiento y redefinición de nagual en los registros chiapanecos de Esther Hermitte". *Alteridade* (Universidad Autónoma Metropolitana Unidad Iztapalata) 11, n° 2: 65-79.
- Jelin, Elizabeth. 2002. *Los trabajos de la memoria*. Madrid: Siglo XXI de España Editores, S. A.
- Le Goff, Jacques. 1991 *El orden de la memoria: El tiempo como imaginario*. Barcelona: Paidós Ibérica, S. A.
- Marcus, George, y Michael Fischer. 2000. *La antropología como crítica cultural: Un momento experimental en las ciencias humanas*. Buenos Aires: Amorrortu Editores S. A.
- Paternina, Hugo, y Juan Carlos Gamboa. 1999. "Los gitanos: tras la huella de un pueblo nómada." *Nómadas* (Universidad Central Colombia): 156-170.
- Rizo, Ana. 2005. "Apuntes sobre la comunidad gitana española: breves trazos de su historia en conexión con el contexto europeo." [www.redalyc.org](http://www.redalyc.org).  
<http://www.redalyc.org/articulo.oa?id=43960105> (último acceso: 22 de mayo de 2013).

- Rojas, Claudia, y Juan Carlos Gamboa. 2008. "La Kriss Romaní como sistema jurídico Transnacional." *Revista Iconos*, nº 31: 43-55.
- Sahlins, Marshall. 2003. *What kinship is-and is not*. Chicago: The University of Chicago.
- Vaux de Foletier, François de. 1974. *Mil años de historia de los gitanos*. Barcelona: Plaza & Janes, S. A., Editores.
- Yankovich, Alfredo. 2000. *Declaración de Quito*. Informe, Quito: ASOROM.
- Yankovich, Alfredo, entrevista de Franklin Pinto. *El matrimonio y lazos de parentesco* (16 de mayo de 2016).
- Yankovich, Alfredo, entrevista de Franklin Pinto. *El pueblo Rom Quito*, (7 de junio de 2016).
- Yankovich, Elías, entrevista de Franklin Pinto. *El matrimonio y lazos de parentesco* (7 de junio de 2016).
- Yankovich, Isaías, entrevista de Franklin Pinto. *El Pueblo Rom Quito*, (7 de junio de 2016).
- Yankovich, Nelson, entrevista de Franklin Pinto. *El matrimonio y lazos de parentesco* (16 de mayo de 2016).
- Yoors, Jan. 2009. *Los gitanos*. Barcelona: Ediciones Bellaterram S. L.